

Seznam náhradních součástí
pro
MOPED STADION S 22

s motorem



50 cm - typ 552

I. vydání 1961

Vyrábí

MOTOR

n. p., České Budějovice

závod **STADION** Rakovník

Dodává MOTOTECHNA, národní podnik

MOPED S 22



Obr. 1. Pohled z levé strany.

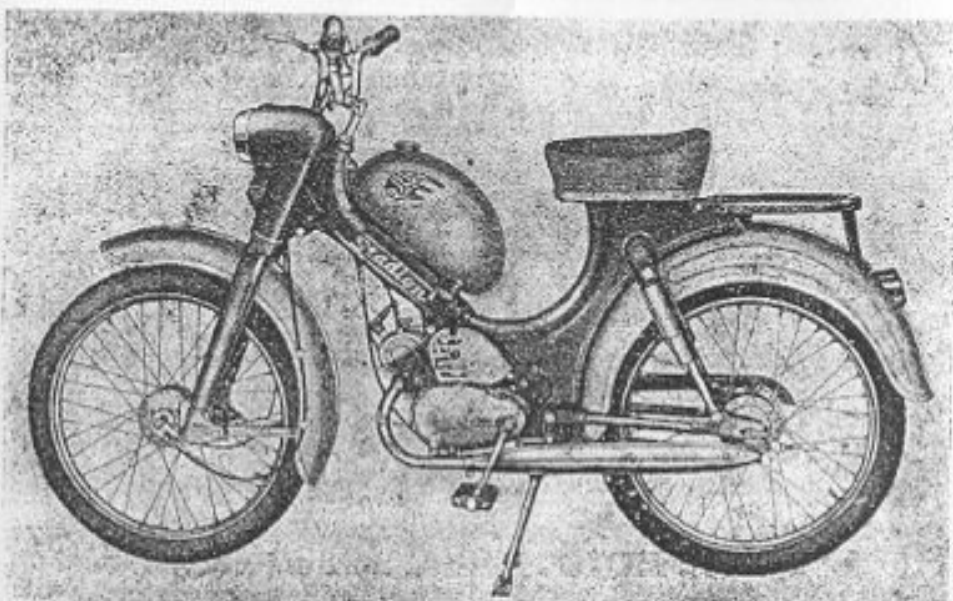

Obr. 2. Pohled z pravé strany.

Vážený uživateli nového mopedu *STADION S 22*

Zakoupil jste si moped *STADION*, typ S 22, který navazuje na více než 150 tisíc vyrobených mopedů předcházejícího typu S 11.

Jak je Vám známo, je závod *MOTOR-STADION* nejstarším a dosud největším výrobcem mopedů v ČSSR. Nový typ mopedu *STADION*, jehož uživatelem jste se stal, byl zaveden do sériové výroby po dlouhých a pečlivých zkouškách. Konstrukteři, technici a dělníci se snažili vyrobit pro Vás vozidlo levné v nákupu i v provozu, s maximálním jízdním pohodlím, s velkou životností a co nejméně náročné na údržbu.

Výrobce mopedu *STADION* poskytuje Vám stejnou šestiměsíční záruku, jaká je u všech ostatních motorových vozidel s motorem mnohem silnějším. Dojde-li tedy k nějaké poruše, obraťte se na nejbližší opravnu Mototechny, která je dostatečně zásobována původními náhradními součástmi zn. *STADION*. Náhradní součásti výrobce vyrábí z kvalitního materiálu a stejným pracovním postupem jako byly vyrobeny součásti původní, a je tedy samozřejmé, že pouze koupí originálních náhradních součástí může Vám být zaručen bezvadný a hospodárný chod Vašeho mopedu.

Upozornění: Tento seznam náhradních součástí není směrodatný pro konstrukční provedení a vybavení dodávaného mopedu. Pracujeme stále na zdokonalení našich výrobků a vyhrazujeme si proto vývojem podmíněné změny proti vyobrazení nebo popisu uvedeném v katalogu.

STADION

Motorová skříň

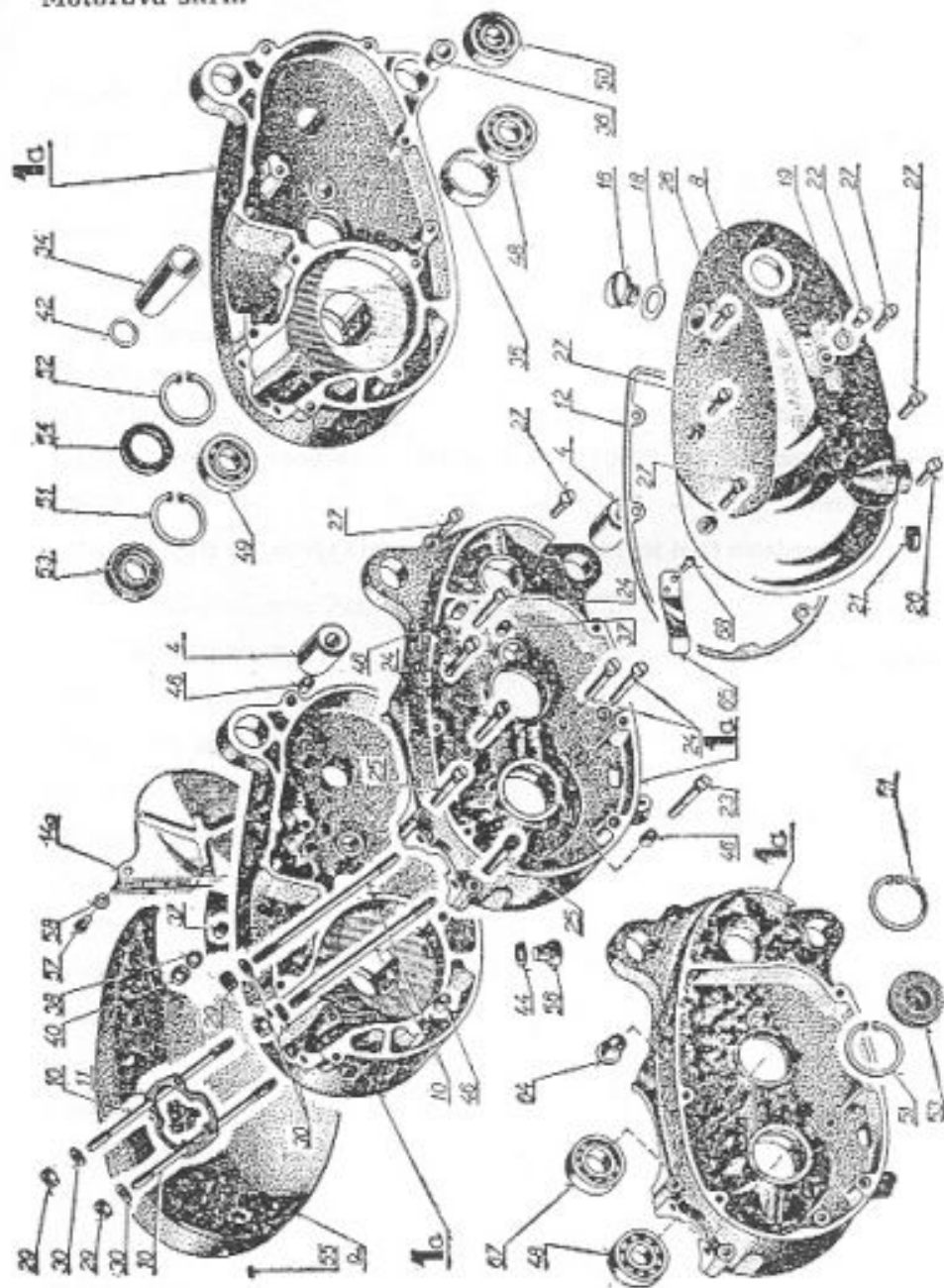

Motorová skříň

Pol.	Výrobní označení	Pojmenování	Obch. čísla Mototechny	Počet kusů
—	552-10-001	Kompletní motor (bez klik a výfuku)	638-0100	(1)
1	552-11-000	Motorová skříň kompletní včetně ložisek, pouzder a svorníků	N	(1)
1a	552-11-110/210	Pravá a levá polovina skříňe (svrtná)	638-0101	1
2				
3				
4	552-11-027	Pouzdrový závěs	7-24-001	2
5				
6	551-11-010	Levé víko úplné	638-0103	1
7				
8	551-11-015	Levé víko	638-0104	1
9a	551-11-029	Pravé víko lité	638-0107	1
10	551-11-022	Zavrtaný šroub	638-0108	4
11	551-11-024	Těsnění pod valec	7-36-175	1
12	551-11-025	Těsnění levého víka	7-30-176	1
13				
14a	551-10-022	Kryt	638-0115	1
15				
16	351-11-201	Zátka M 14×1,5	613-0160	1
17				
18	150-11-008	Podložka	5-12-650	1
19	150-11-061	Těsnění Ø 6×10×1	4-83-003	1
20				
21	6 19401 0003	Těsnící kroužek Gufero č. 110 6×16×7	7-09-953	1
22	6 11148 2100	Šroub M 6×8 ČSN 02 1148	613-0162	1
23	6 11131-2085	Šroub M 5×50 ČSN 02 1135	634-0117	1
24	6 11131 2083	Šroub M 5×45 ČSN 02 1131	638-0110	5
25	6 93133 2083	Šroub M 5×45 ČSN 31 3133.1	638-0111	4
26	6 93133 1076	Šroub M 5×28 ČSN 31 3133.1	638-0122	4
27	6 93133 2075	Šroub M 5×25 ČSN 31 3133.1	638-0113	4
29	6 11401 2008	Maticice M 6 ČSN 02 1401	616-1139	4
30	6 11735 0064	Podložka 6,4	615-1156	4
34	551-11-111	Pouzdro	638-0116	1
35	551-11-112	Rozpěrka	638-0117	1
36	551-11-113	Pouzdro	638-0118	1
37	551-11-114	Pouzdro	638-0119	2
38	551-11-115	Těsnění	7-28-260	1

Motorová skříň

Pol.	Výrobní označení	Pojmenování	Obch. čísla Mototechny	Počet kusů
39				
40	551—11—117	Víčko	638—0121	1
41				
42	551—22—047	Těsnění	7—28—255	1
43				
44	353—11—114	Těsnění	5—12—652	1
45				
46	359—11—213	Vodící pouzdro	638—0123	4
47				
48	6 04560 6202	Ložisko 6202 z/C 36 ČSN 02 4636	6—86—122	2
49	6 04570 6202	Ložisko 6202/C 36 ČSN 02 4636	6—86—202	1
50	6 00020 6201	Ložisko 6201 ČSN 02 4636	6—86—201	1
51	6 12931 0035	Pojistný kroužek 35×1,2 ČSN 02 2931	4—47—035	3
52	6 12931 0032	Pojistný kroužek 32×1,2 ČSN 02 2931	4—47—032	1
53	359—11—131	Těsnicí kroužek Gufero 35×15×7	7—10—313	2
54	6 19401 0052	Těsnicí kroužek Gufero 32×22×7	7—10—563	1
55				
56	6 11103 2169	Šroub M 8×10 ČSN 02 1103	634—0135	1
57	6 11133 2069	Šroub M 5×10 ČSN 02 1133	7—72—212/05	1
58	6 11735 0053	Podložka 5,3	015—1155	1
64	551—11—211	Pouzdro	638—0126	1
65	551—11—212	Pero	638—0127	2
66				
67	6 00010 6003	Ložisko 6003 ČSN 02 4633	6—86—003	1
68	6 12301 5368	Nýt 4×8 ČSN 02 2301 30	5—24—066	2

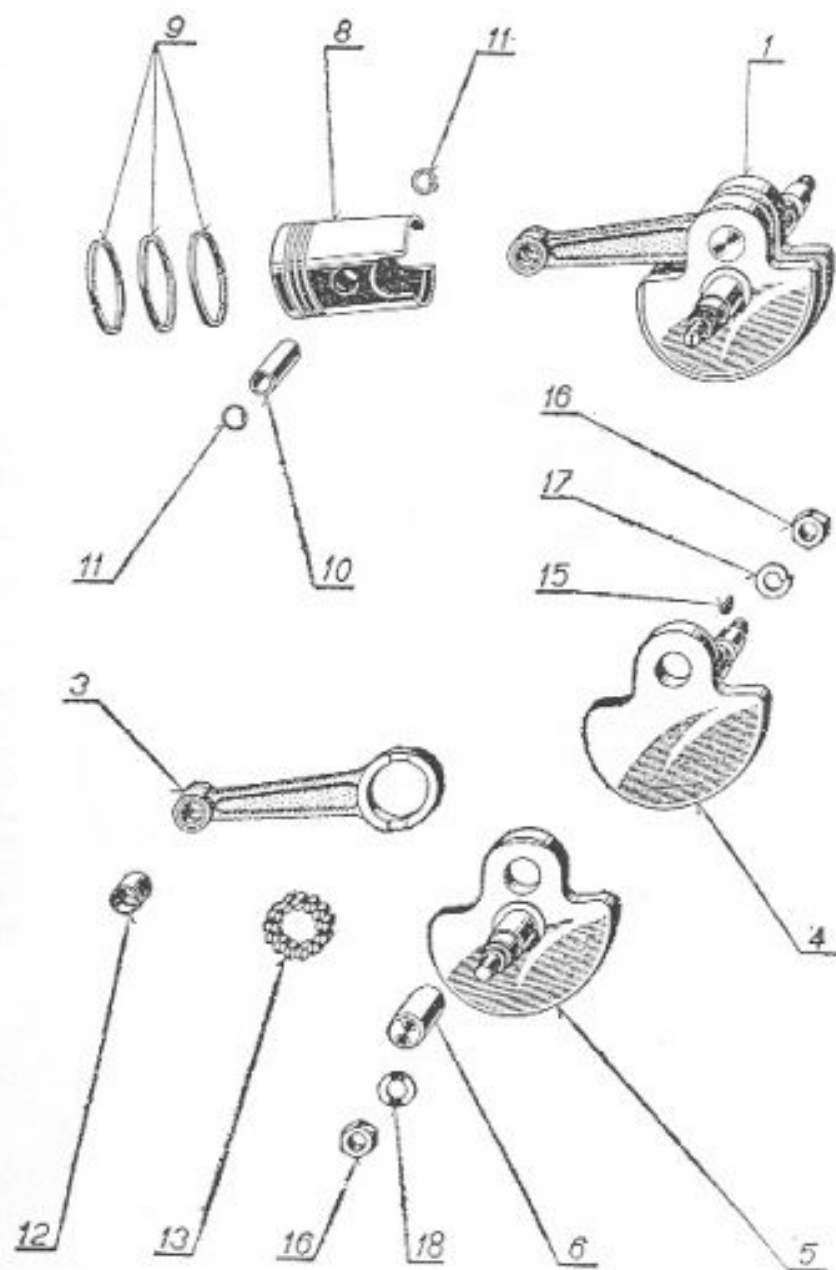

Klíkové ústrojí

Pol.	Výrobní označení	Pojmenování	Obch. čísla Mototechny	Počet kusů
1	551-12-100	Klíkové ústrojí úpiné	638-0201	(1)
2				
3	551-12-105	Ojnice úpiná	N	1
4	551-12-113	Klíkový hřídel pravý	N	1
5	551-12-114	Klíkový hřídel levý	N	1
6	551-12-115	Klíkový čep	N	1
7				
8*	550-12-005	Píst	4-00-141/10	1
9*	359-12-014	Pístní kroužek	3-55-380/20	3
10	359-12-024	Pístní čep	4-44-006/00	1
11	359-12-034	Drátěná pojistka	4-49-010	2
12	359-12-120	Pouzdro	634-0223	1
13	359-12-128	Váleček 5x8	6-94-014	13
14				
15	6 91385 1002	Pero 2x2,6	638-0208	1
16	6 11401 1108	Matice M 8x1	629-2136	2
17	6 11740 2082	Podložka 8,2	634-2520	1
18	6 11735 0084	Podložka 8,4	615-1158	1

Abnormální díly klíkového ústrojí

Pol.	Výrobní označení	Pojmenování	Obch. čísla Mototechny	Počet kusů
8a	550-12-006	Píst s kolíčky — 1. výbrus	4-01-141/10	
8b	550-12-007	Píst s kolíčky — 2. výbrus	4-02-141/10	
8c	550-12-008	Píst s kolíčky — 3. výbrus	4-03-141/10	
8d	550-12-009	Píst s kolíčky — 4. výbrus	4-04-141/10	
9a	359-12-015	Pístní kroužek 38,25x2 1. výbrus	3-55-382/20	
9b	359-12-016	Pístní kroužek 38,50x2 2. výbrus	3-55-385/20	
9c	359-12-017	Pístní kroužek 38,75x2 3. výbrus	3-55-387/20	
9d	359-12-018	Pístní kroužek 39x2 4. výbrus	3-55-390/20	

Válec s hlavou

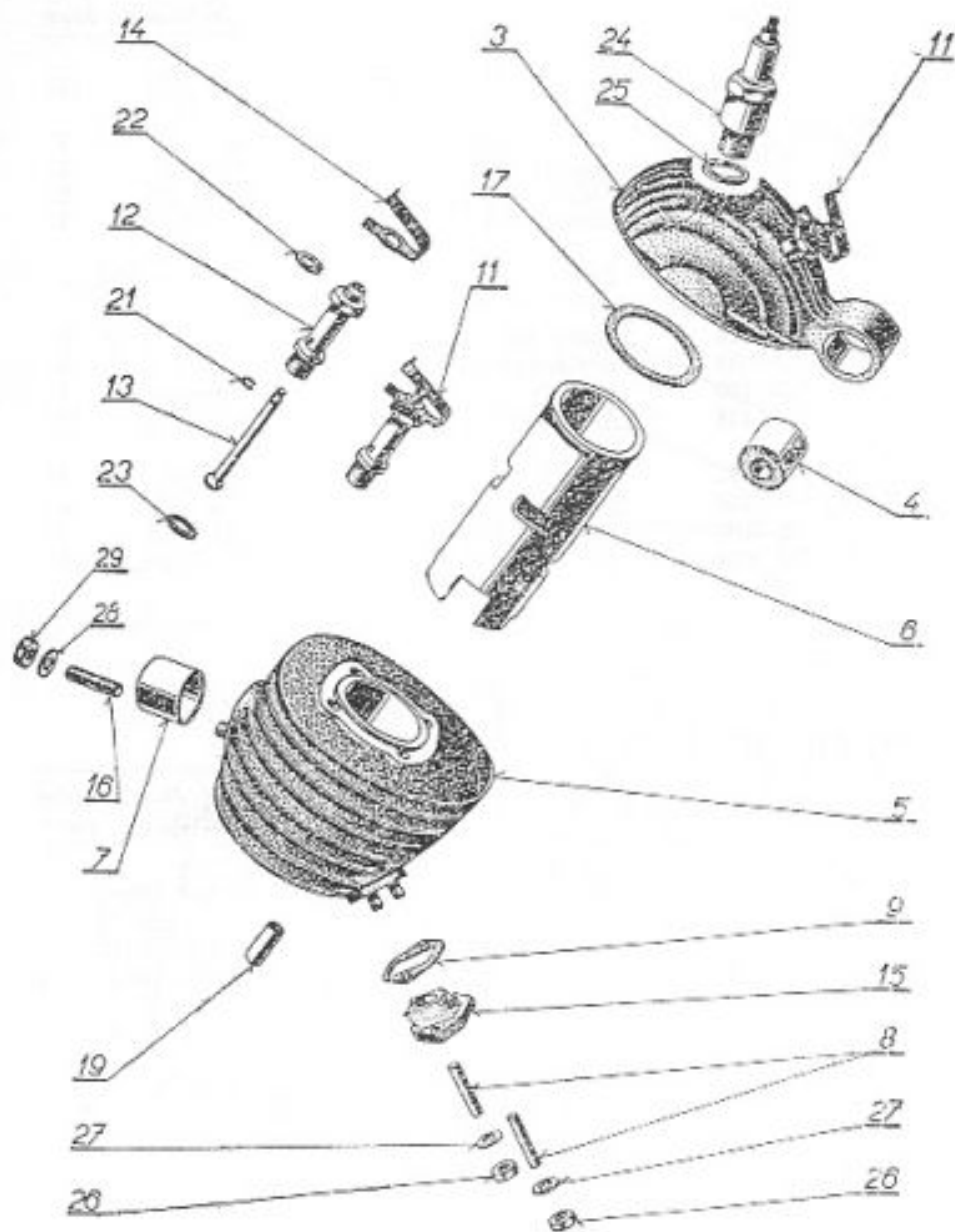

Válec s hlavou

Pol.	Výrobní označení	Pojmenování	Obch. čísla Mototechny	Počet kusů
1				
2				
3	552-13-021	Hlava válce	638-0300	1
4	552-11-027	Pouzdrový závěs	7-24-001	1
5	552-13-030	Válec s vložkou úpiný	638-0303	1
6*	n	Vložka	N	-
7	552-13-033	Vložka výfuku	638-0305	1
8	552-13-034	Zavrtaný šroub	638-0306	2
9	552-13-035	Těsnění	7-36-178	1
10				
11	551-13-015	Dekompresor úpiný	638-0308	(1)
12	551-13-016	Těleso dekompresoru	N	1
13	551-13-017	Ventilek dekompresoru	N	1
14	551-13-018	Pero dekompresoru	638-0311	1
15	552-13-032	Vložka sání	638-0312	1
16	551-13-033	Zavrtaný šroub	638-0313	1
17	551-13-042	Těsnění hlavy	5-03-261	1
18				
19	359-13-013	Vodíček pouzdro	634-0311	1
20				
21	6 12925 0004	Pojistka 4 (7-82-804)	638-0315	1
22	6 12929 0007	Kroužek 7	7-76-957	1
23	6 19312 2007	Těsnící kroužek 10×14	5-13-808	1
24	6 94143 0225	Svíčka 14/225	0-52-225	1
25	6 94149 0014	Těsnění 14	5-13-121	1
26	6 11401 2005	Matice M 5	613-4320	2
27	6 11735 0035	Podložka 5,3	615-1155	2
28	6 11740 2061	Podložka 6,1 (k pol. 16)	634-0620	1
29	6 11401 2006	Matice M 6 (k pol. 16)	616-1139	1

* Nedodává se samostatně.

Převody

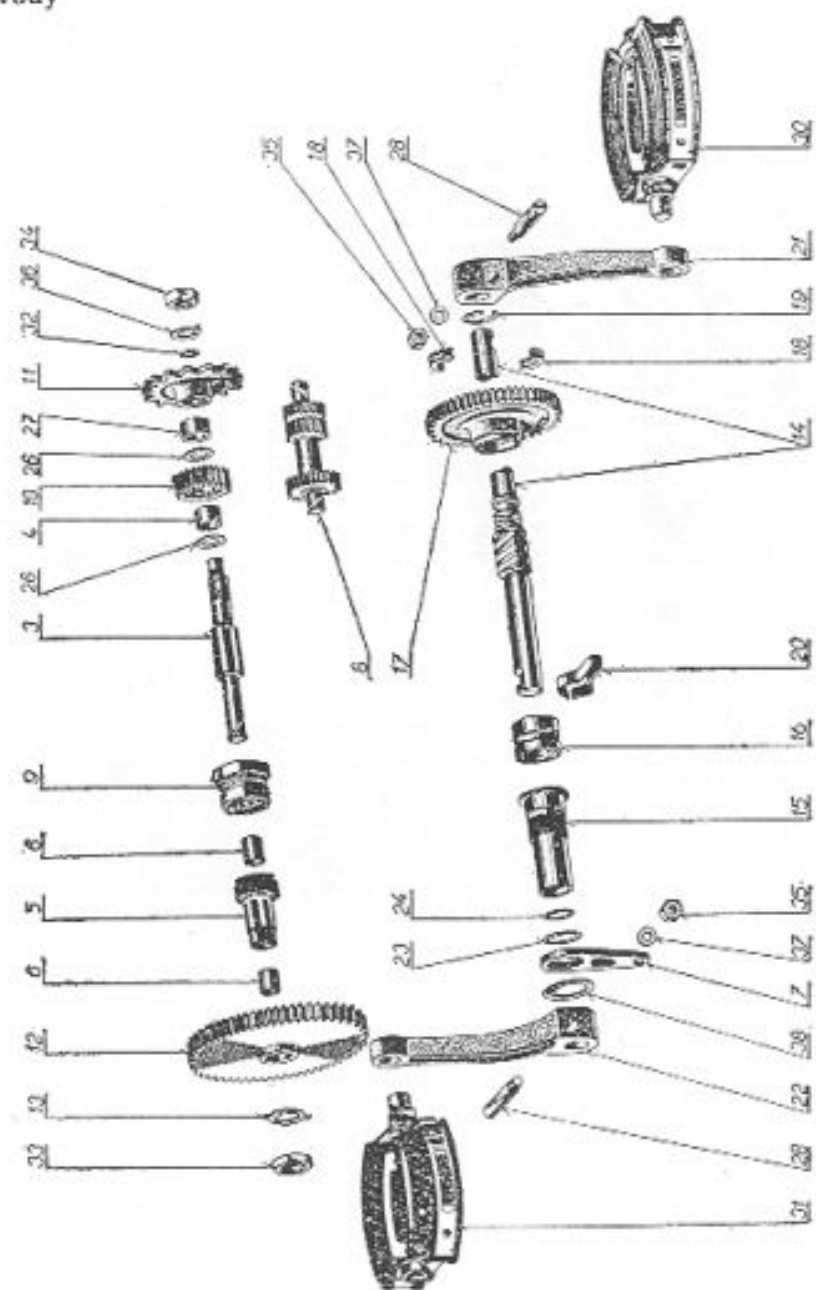

Převody

Pol.	Výrobní označení	Pojmenování	Obch. čísla Mototechny	Počet kusů
1				
2				
3	551-22-080	Hřídel hlavní úplný	638-0531	(1)
4	551-22-012	Pouzdro	638-0532	1
5	551-22-060	Kolo úplné	638-0503/1	(1)
6	551-22-022	Pouzdro	638-0533	2
7	551-22-025	Brzdová páka úplná (pro stop světlo)	638-0505	(1)
7a	551-22-028	Brzdová páka úplná (bez stop světla)	638-0505/1	1
8	551-22-065	Hřídel předlohy	638-0536	1
9	551-22-080	Spojka	638-0537	1
10	551-22-064	Kolo II	638-0508/1	1
11	551-22-034	Řetězové kolo	638-0509	1
12	551-22-035	Kolo primárního náhonu	638-0510	1
13	551-22-038	Pojistka	638-0511	1
14	551-22-037	Hřídel pedálu s pouzdrý	638-0512	1
15	551-22-038	Pouzdro	638-0513	1
16	551-22-039	Zubová spojka	638-0514	1
17	551-22-068	Startovací kolo	638-0522	1
18	551-22-041	Opěrný kroužek	638-0516	1
19	551-22-042	Pero kroužku	638-0517	1
20	551-22-043	Pero spojky	638-0518	1
21	S 11-0105.003	Klika pravá	638-0519	1
22	S 11-0105.002	Klika levá	638-0520	1
23	551-22-048	Těsnění	7-28-257	1
24	551-22-47	Těsnění	7-28-255	1
25	551-22-048	Distanční kroužek	638-0521	1
26	551-10-012	Opěrka	638-0523	2
27	551-22-071	Rozpěrka	638-0540	1
28	S 11-0105.004	Klin kliky	638-0524	2
	359-22-038			
29	551-22-048	Distanční podložky (různá síla)	638-0521	(x)
30	S 11-0108.100 P	Šlapátko pravé	6-47-042/2	1
31	S 11-0108.100 L	Šlapátko levé	6-47-043/2	1
32	6 19280 0008	Těsnící kroužek 14×10	7-28-265	1
33	6 93205 2116	Maticе M 16×1,5	638-0525	1
34	6 11403 2110	Maticе M 10×1	634-2536	1
35	S 11-0105.101	Maticе M 6	613-1139	2
36	6 1153 1105	Pojistná podložka 10,5	7-78-910	1
37	S 11-0105.009	Podložka 6,4 ČSN 02 1701.15	616-5132	2
38	6 12930 0024	Pojistný kroužek 24×1,2	4-48-024	1

Razení

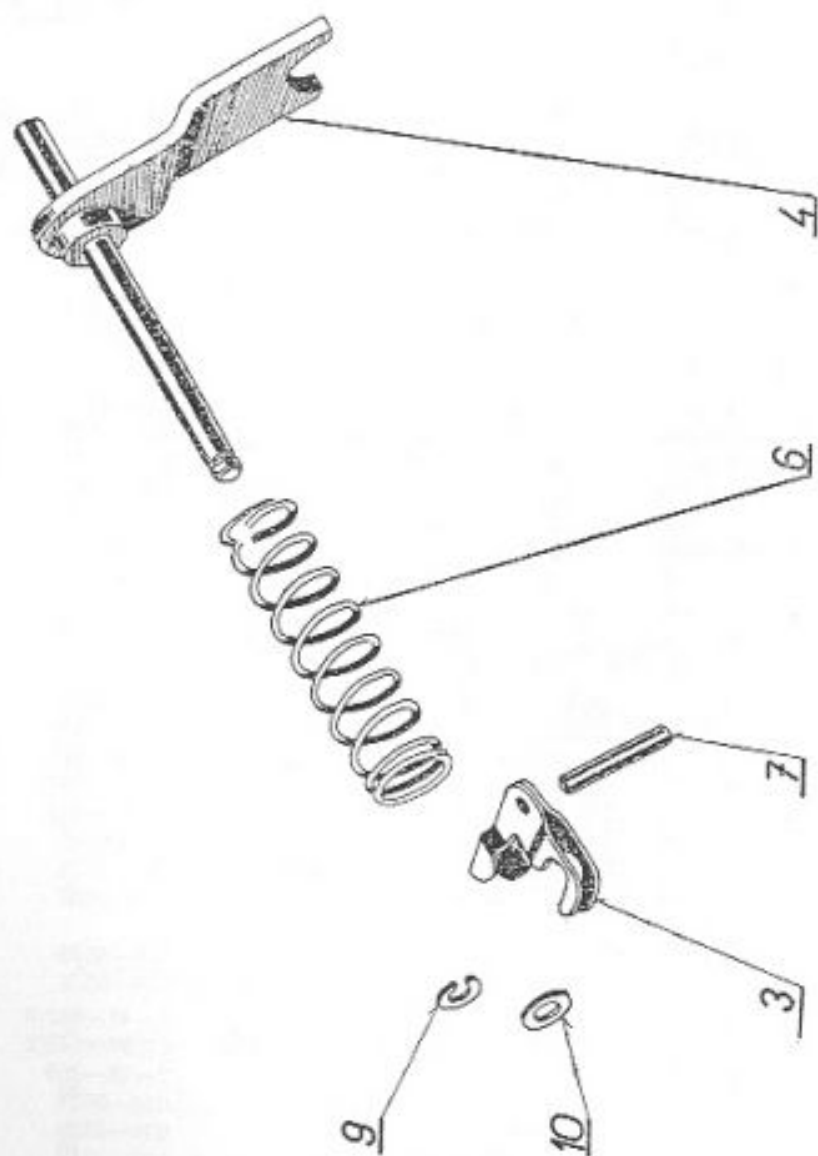

Razení

Pol.	Výrobní označení	Pojmenování	Obch. čísla Mototechny	Počet kusů
1				
2				
3	551-24-011	Páčka svařovaná	638-0600	1
3	551-24-040	Řídicí vidlička úplná	638-0602	1
5				
6	551-24-032	Pružina	638-0603	1
7	551-24-033	Čep	638-0604	1
8				
9	6 12029 0004	Kroužek	7-76-954	1
10	6 11733 2064	Podložka 6,4	638-0605	1

Spojka úplná

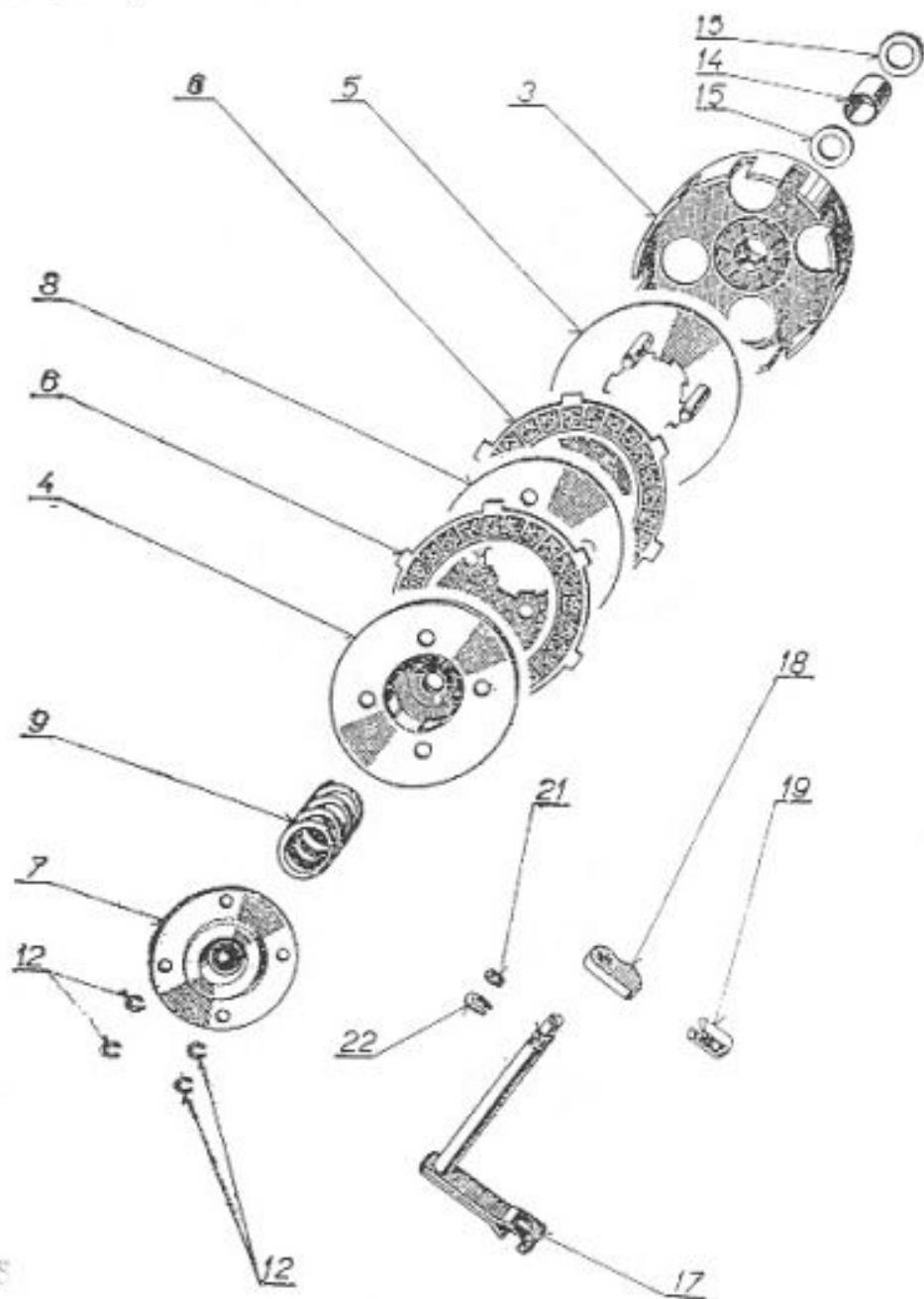

Spojka úplná

Pol.	Výrobní označení	Pojmenování	Obch. čísla Mototechny	Počet kusů
1				
2				
3	551-28-010	Unášec vnější	638-0701	1
4	551-28-020	Unášec vnitřní svařovaný	638-0702	1
5	551-28-030	Lamela s kolíky	638-0703	1
6	551-28-040	Lamela vnější, úplná	638-0704	2
7	551-28-050	Talíř úplný	638-0705	1
8	551-28-061	Lamela vnitřní	638-0706	1
9	551-28-082	Pružina	638-0707	1
10				
11				
12	6 12929 0004	Pojistný kroužek 4	7-76-954	4
13				
14	551-10-011	Rozpěrka	638-0709	1
15	551-10-012	Opěrka	638-0523	2
16				
17	551-11-011	Páčka úplná	638-0711	1
18	551-11-016	Palec	638-0712	1
19	551-11-023	Kluzák	638-0713	1
20				
21	6 12929 0004	Kroužek 4	7-76-954	1
22	6 12929 0008	Kroužek 8	7-76-958	1

Setrvačnickové magneto

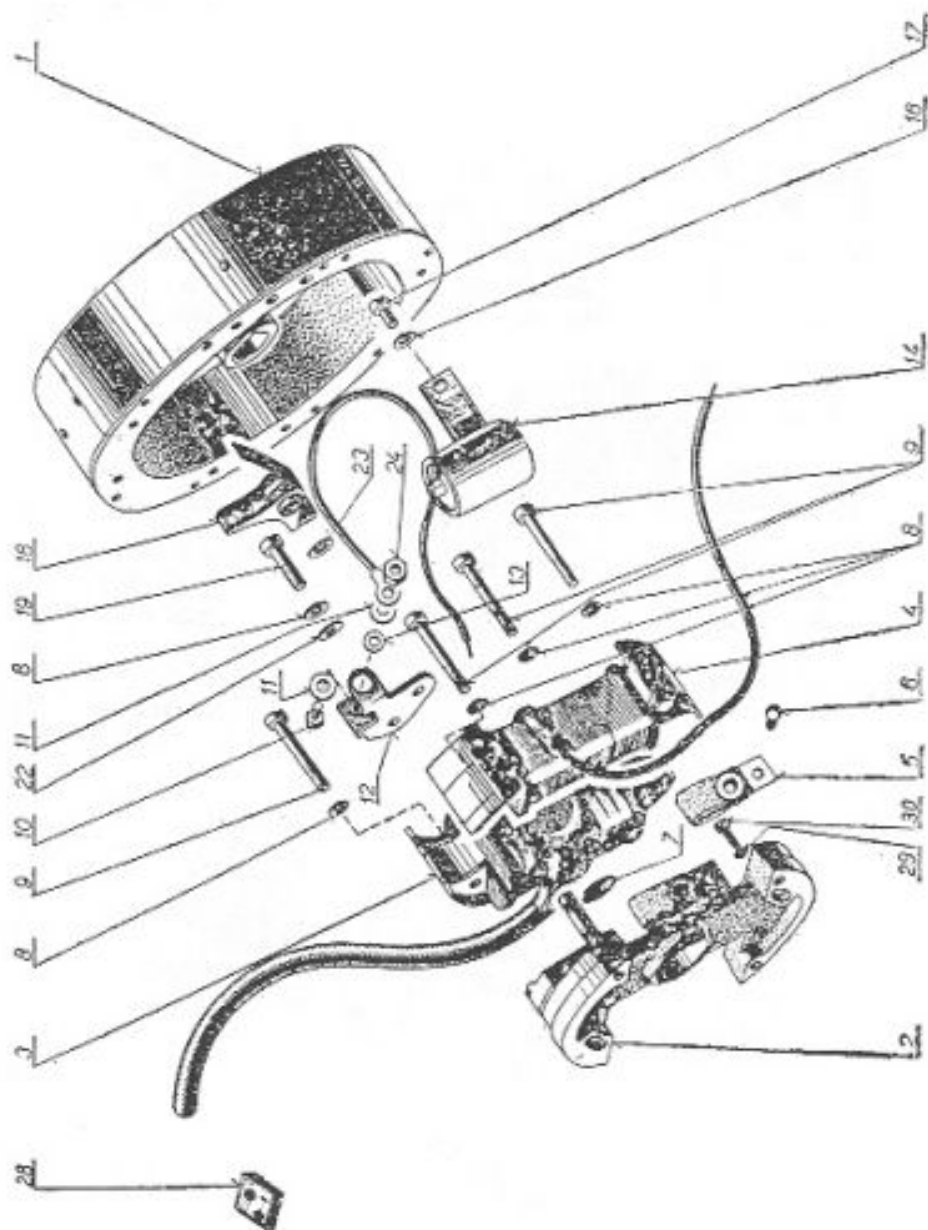

Setrvačnickové magneto

Pol.	Výrobní označení	Pojmenování	Obch. čísla Morotechny	Počet kusů
—	551-61-000	Setrvačnickové magneto	0-32-510	(1)
1	551-61-010	Rotor sestavený	0-78-500	1
2	551-61-012	Základová deska opracovaná	0-78-501	1
2a	551-61-011	Základová deska — sestava	0-78-512	1
2b	551-61-020	Čep základové desky [k pol. 2]	0-78-511	1
3	551-61-013	Zapalovací cívka	0-78-502	1
4	551-61-014	Osvětlovací cívka	0-78-503	1
5	551-61-017	Stírátko	0-78-504	1
6	6 12301 5246	Nýt 2,6×5	5-24-510	1
7	551-61-021	Zajišťovací podložka	0-78-505	1
8	6 11740 1041	Podložka 4,1	631-0402	5
9	6 11134 2045	Šroub M 4×22	638-0410	4
10	6 11103 0026	Šroub M 3×8	7-71-708 03	1
11	551-61-022	Podložka 4	0-78-506	2
12	551-61-018	Držák kontaktů	0-40-305	1
13	551-61-024	Izolační vložka	0-78-508	1
14	551-61-025	Kondenzátor 0,27 uF	0-43-013	1
16	6 11133 2039	Šroub M 4×8	7-72-208,04	1
17	6 11735 0043	Podložka 4,3	615-1154	1
18	551-61-015	Páčka přerušovače sestavená	0-39-305	1
19	6 11134 2040	Šroub M 4×10	613-0471	1
22	6 11702 2043	Podložka 4,3	616-6325	1
23	551-61-023	Podložka 4	0-78-508	1
24	6 11401 2003	Matice M 3	631-0426	1
28*	S 11-0501.100	Kabel přívodu	638-7202	1
28	551-46-068	Průchodka gumová	7-28-310	1
29	551-10-021	Podložka	N	2
30	6 11133 2042	Šroub M 4×15	613-0429	2

* Dodává se položkou č. 3.

Poznámka: náhradní cívky poz. 3 a 4 je nutno po namontování oprávněně v sestavení podle výkresu 302-8026.34.

Karburátor Jikov

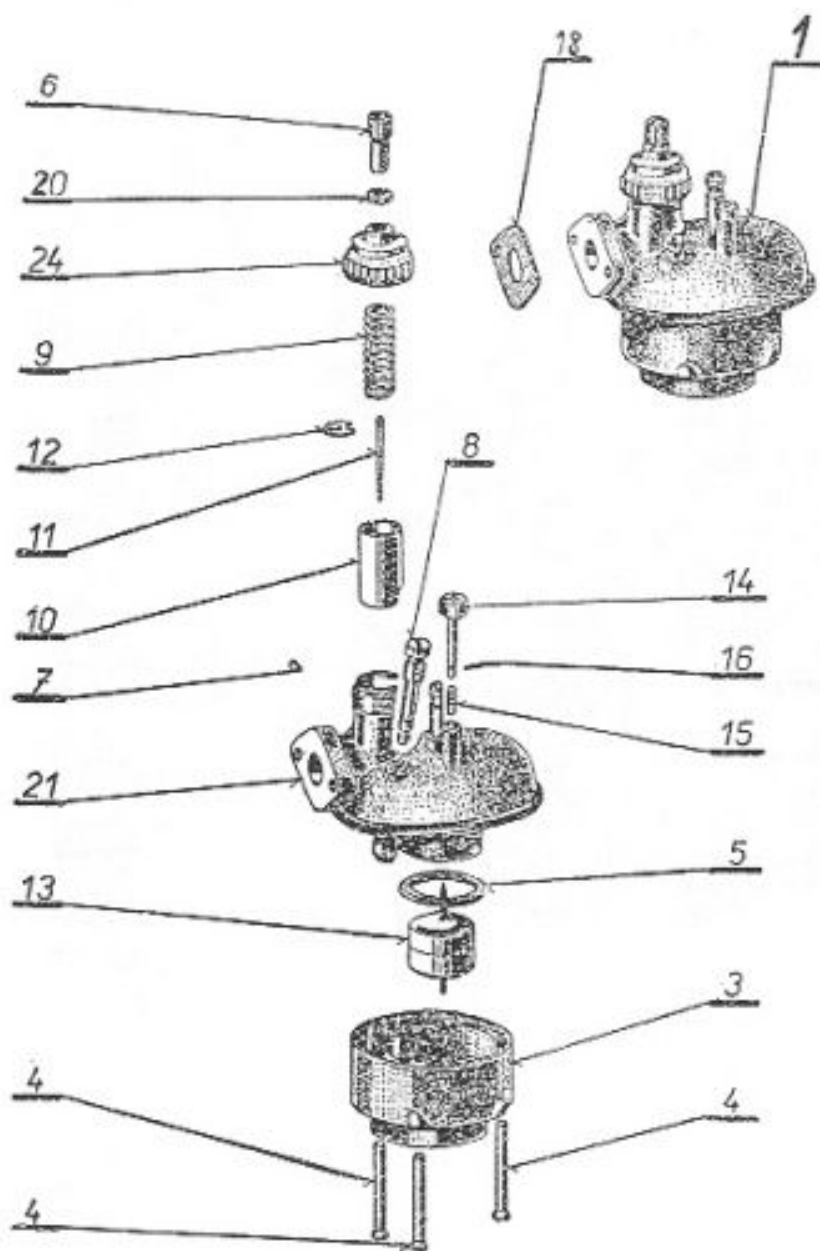

Karburátor JIKOV do čísla rámu 10.000

Pol.	Výrobní označení	Pojmenování	Obch. čísla Mototechny	Počet kusů
1	552-16-000	Karburátor JIKOV 2912 M s čističem Ø 35	4-64-101	(1)
2				
3	552-16-010	Těleso čističe vzduchu	4-81-280	1
4	552-16-011	Šroub M 4	4-65-716	3
5	552-16-012	Těsnění	4-65-712	1
6	552-16-013	Vedení lanka	4-65-706	1
7	552-16-014	Kolík	4-65-703	1
8	552-16-015	Tryska	4-65-707	1
9	552-16-016	Pružina šoupátka	4-65-710	1
10	552-16-017	Šoupátko	4-65-701	1
11	552-16-018	Jehla	4-65-704	1
12	552-16-019	Pojistka	4-65-708	1
13	552-16-020	Plovák kompletní	4-65-603	1
14	552-16-021	Plnicí kolík	4-65-702	1
15	552-16-022	Pružina	4-65-711	1
16	552-16-023	Závlačka	7-77-018/10	1
17				
18	552-10-014	Těsnění karburátoru	7-38-177	1
19				
20	359-16-012	Matice	4-65-004	1
21	552-16-025	Šoupátková komora	4-65-717	1
23				
24	552-16-028	Víko šoupátkové komory	4-65-713	1

Karburátor Jikov

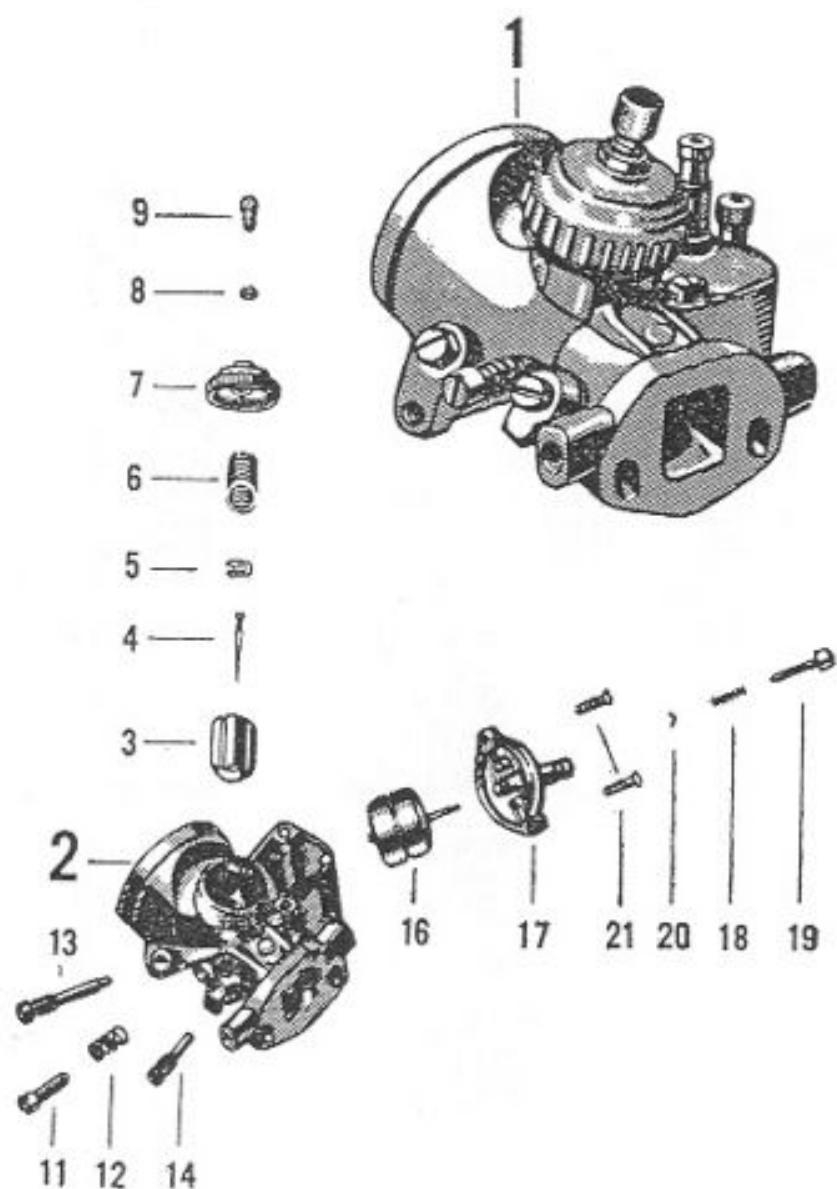

Karburátor JIKOV 2912 PS od čísla rámu 10.001

Pol.	Výrobní označení	Pojmenování	Obch. čísla Mototechny	Počet kusů
1	2-8676	Karburátor JIKOV 2912 PS (polospádový)	4-84-117	(1)
2	2-8588	Těleso karburátoru kompletní	4-65-770	1
3	2-21111	Šoupátko	4-65-771	1
4	2-3157	Jehla šoupátka (II-III)	4-65-772	1
5	2-3308	Pojistka jehly	4-65-708	1
6	2-4813-4	Pružina šoupátka	4-65-710	1
7	2-21107	Víko šoupátkové komory	4-65-773	1
8	2-2516-4	Matice M 6	4-65-774	1
9	2-2438-4	Vedení lanka	4-65-718	1
10				
11	2-2449-4	Stavěcí šroub šoupátka	4-65-722	1
12	1-4901-4	Zajišťovací pružina	4-82-574	1
13	2-3208-4	Tryska hlavní Th = 51	4-65-707	1
14	2-3156-4	Tryska běhu naprázdno Th = 38	4-65-776	1
15				
16	2-6586	Plovák kompletní	4-65-778	1
17	2-8585	Víko plovákové komory kompletní	4-65-779	1
18	2-4814-4	Pružina	4-65-711	1
19	2-8587-4	Plnicí kolík kompletní	4-65-780	1
20	2-2435-4	Pojistka	4-65-721	1
21	2-2453-4	Šroub víka	4-65-724	2

Tlumič sání

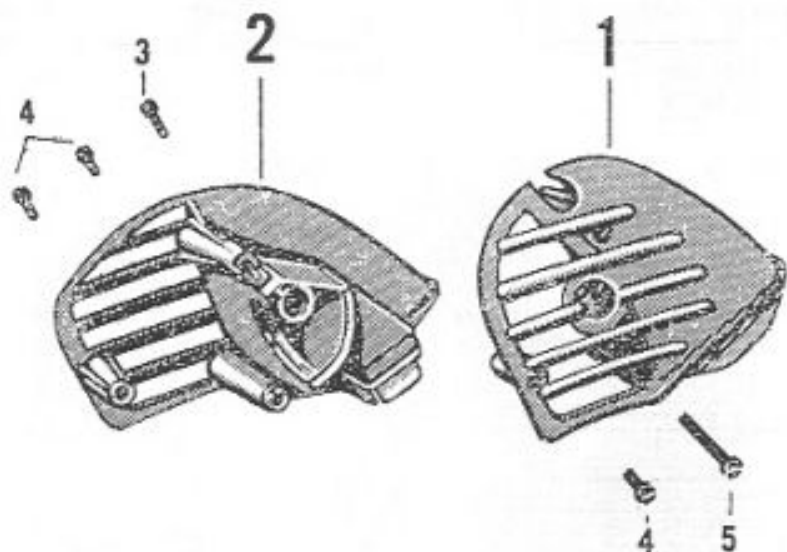

Tlumič sání ke karburátoru JIKOV 2912 PS

Pol.	Výrobní označení	Pojmenování	Obch. čísla Mototechny	Počet kusů
1	2-0590	Tlumič sání levý, úplný (PVC)	4-61-265	1
2	2-8591	Tlumič sání pravý, úplný (PVC)	4-61-266	1
3	2-2467-4	Šroub M 5×25	4-85-781	1
4	2-2462-4	Šroub M 5×12	4-85-782	3
5	2-2463-4	Šroub M 5×45	4-65-783	1

Poznámka: Tlumič sání kompletní pol. 1-5 č. výrobní 2-6681, 4-61-264.

Světlomet

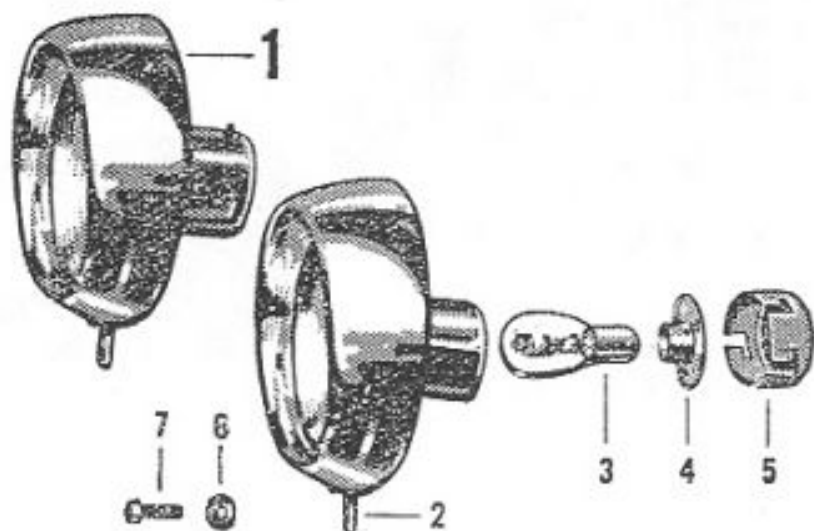

Světlomet značky KOH-I-NOOR

Pol.	Výrobní označení	Pojmenování	Obch. čísla Mototechny	Počet kusů
1	551-67-000	Světlomet úplný		
		Koh-i-noor 3 B 4 91002-00	1-04-102	(1)
2	551-67-010	Rámeček světlometu úplný		
		Koh-i-noor 4 B 4 910204	1-07-303	1
3	6 94312 0615	Žárovka 6 V 15 W/15 W		
		ČSN 30 4312	1-10-005	1
4	353 67 035	Objímka žárovky	1-07-343	1
5	353 67 040	Uzávěr úplný (se šroubky)	1-07-344	1
6	6 11740.2061	Podložka pérová 6,1	634-0620	1
7	6 93134 1072	Šroub M 5×18 ČSN 31 3134	616-4313	1
---	4 By - 90540	Sklo světlometu	1-07-109	x
		Žárovkový držák	1-07-347	
		Kryt objímky	1-07-348	
		Parabola	1-07-423	

Poznámka: Položka 4 a 5 se dodává jen jako úplný světlomet pozice 1

Výfukové potrubí a tlumič výfuku

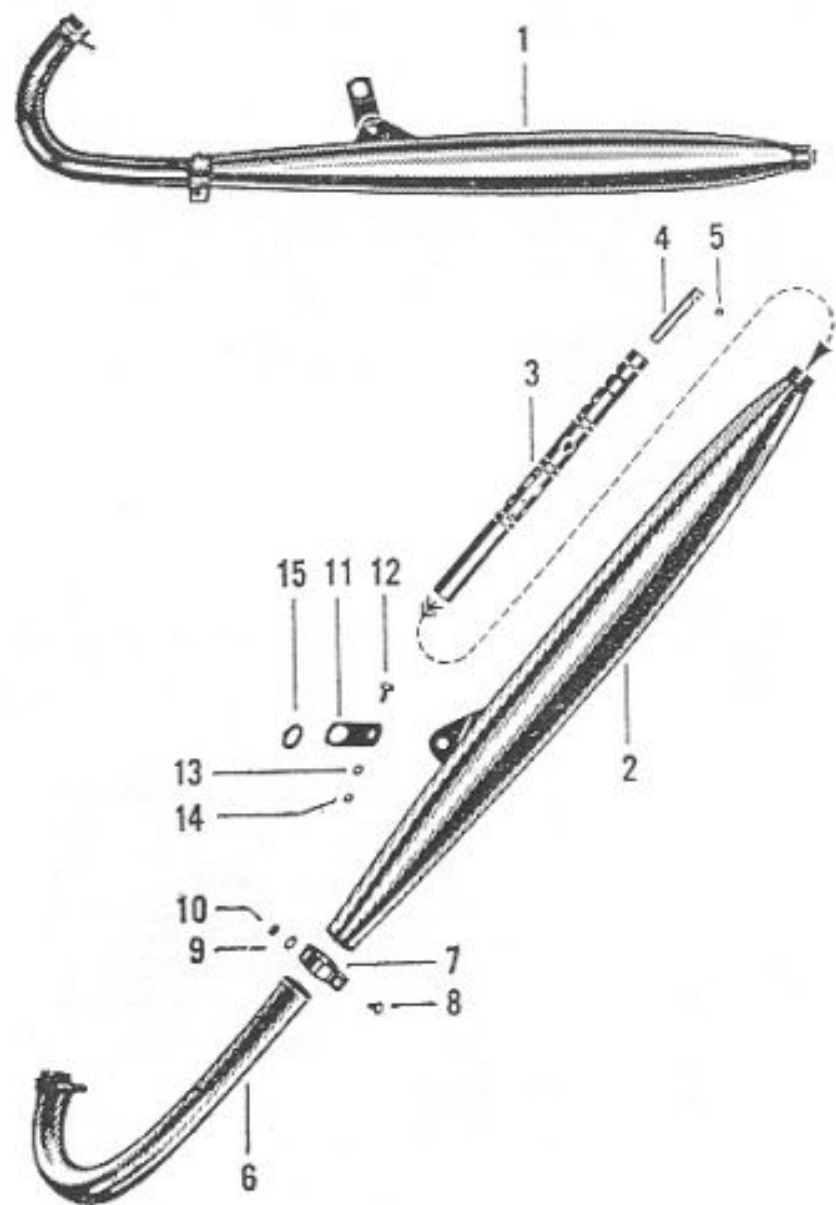

Výfukové potrubí a tlumič výfuku

Pol.	Výrobní označení	Pojmenování	Obch. čísla Mototechny	Počet kusů
1				
2	S 22-0109.100	Tlumič výfuku úplný	638-1112/2	1
3	S 12-0109.118	Dusátko úplné	638-1116	1
4	S 12-0109.120	Trubka úplná	638-1113	1
5	S 12-0109.005	Šroub M 4×6	629-8301	1
6	S 22-0109.200	Trubka výfuku úplná (kratší)	638-1104.2	1
7	S 11-0109.110	Objímka výfuku	638-1103	1
8	S 11-0109.111	Šroub M 5×15	7-70-415.05	1
9	S 11-0302-105	Podložka pérová 5,1	7-78-706	1
10	S 11-0302.004	Matka M 5	613-4320	1
11	S 22-0109.003	Držák tlumiče výfuku	38-1106.2	1
12	S 11-0109.001	Šroub M 6×15	613-0723	1
13	S 11-0301.009 A	Podložka pérová Ø 6,4	7-76-206	1
14	S 11-0401.212	Matka M 6	616-1139	1
15	S 22-0109.009	Podložka (pryž 622227)	7-30-180	1

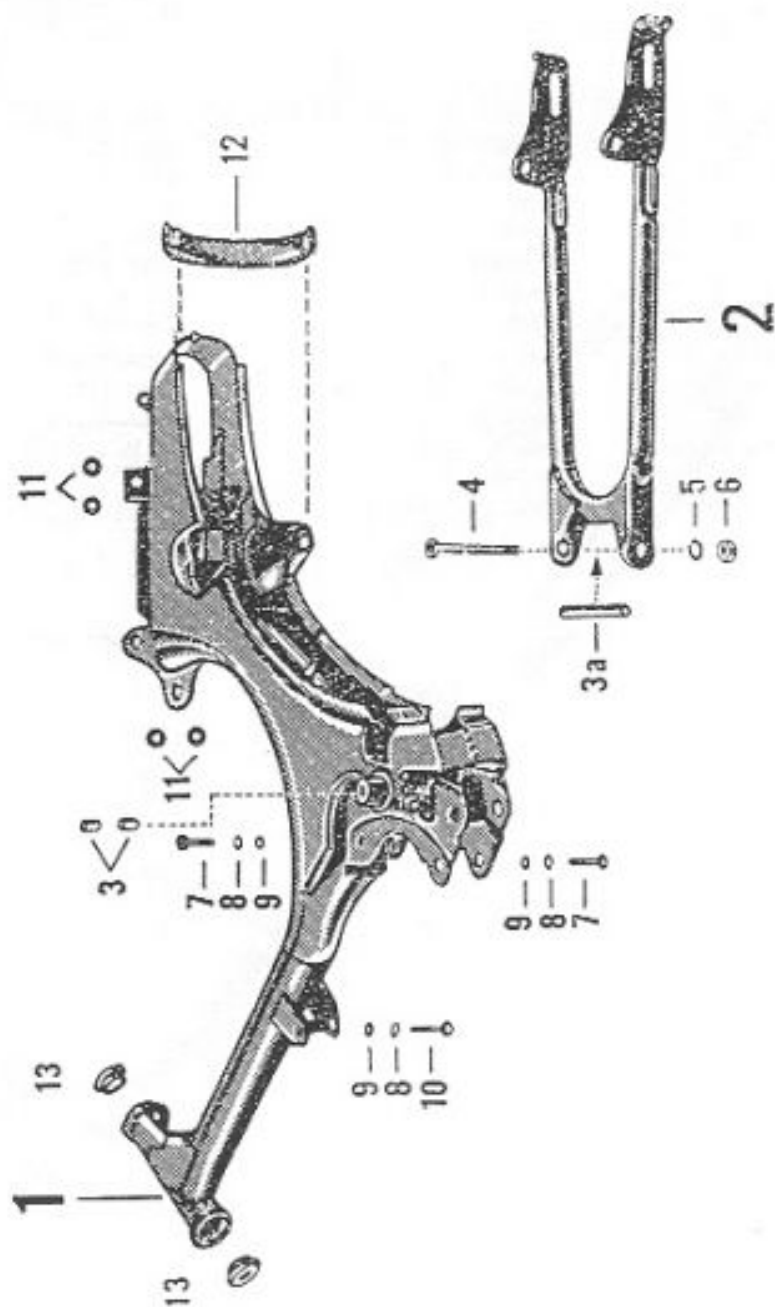

Rám

Pol.	Výrobní označení	Pojmenování	Obch. čísla Mototechny	Počet kusů
1	S 22-0201.100	Rám I	638-2101/2	1
2	S 22-0201.025	Zadní vidlice kompletní	638-2118/2	1
3	S 11-0301.202 B	Pouzdro kývačky Ø 15,8/13,8×24,7	638-4135	2
3a	S 22-0201.034	Rozpěrné pouzdro Ø 14/2×115	638-2120/2	1
4	S 22-0201.021	Svorník zadní vidlice (OK 17×150)	638-2121/2	1
5	S 11-0401.007	Pérová podložka 10,2 ČSN 02 1740.02	634-2521	1
6	S 11-0401.008	Matice M 10	634-5105	1
7	S 11-0105.005	Šroub M 8×50 ČSN 02 1101	629-4144	2
8	S 11-0105.007	Pérová podložka 8,2 ČSN 02 1740.05	634-2520	3
9	S 11-0105.006	Matka M 8 ČSN 02 1401	616-1142	3
10	S 22-0105.001	Šroub hlavy motoru M 8×55	629-2142	1
11	S 22-0301.019 (551-41-018)	Doraz (šedá pryž) č. 3126	7-30-152	4
12	S 22-0201.031	Výztuha závěsu sedla úplná	638-2122/2	1
13	A S 22-0201.007 (359-41-034)	Miska	634-4132	2

Pružný teleskop

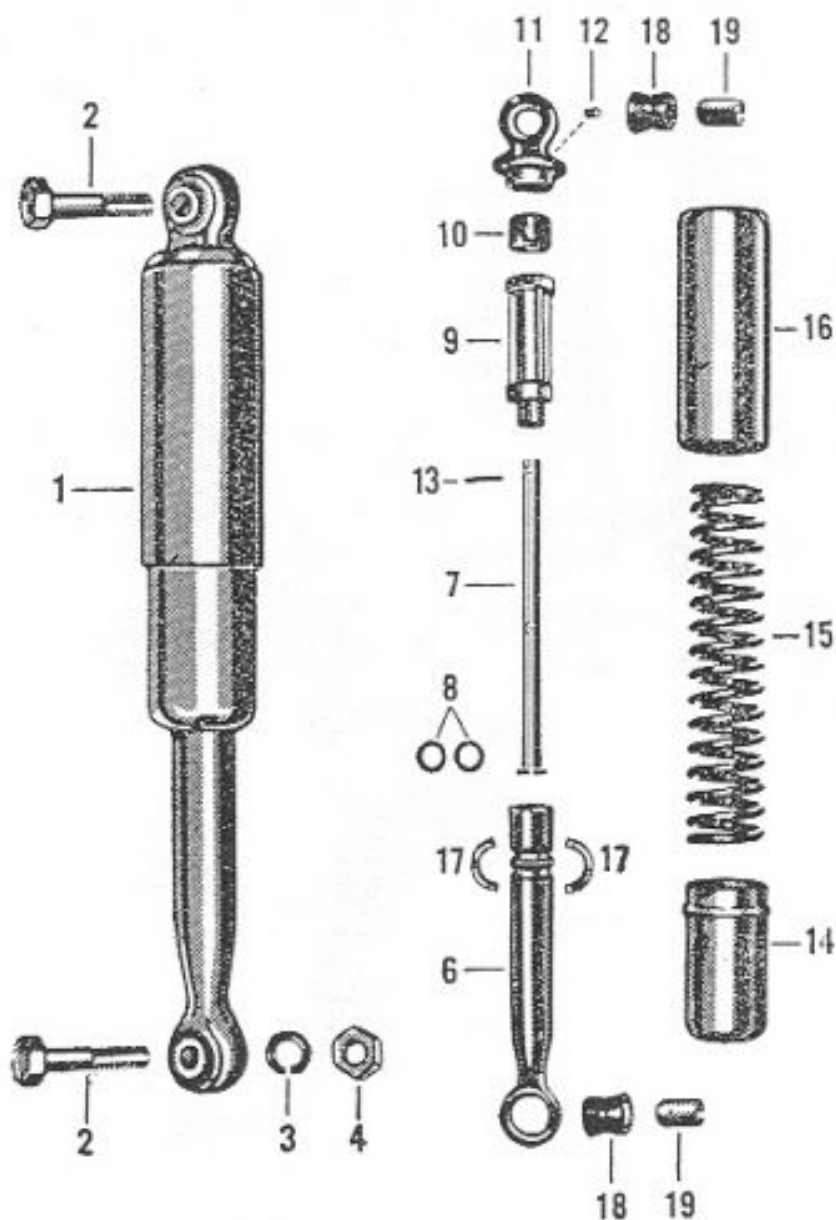

Pružný teleskop

Pol.	Výrobní označení	Pojmenování	Obch. čísla Mototechny	Počet kusů
1	303-9846.00	Pružný teleskop Moped	638-2350	(2)
2	S 22-0201.043	Šroub M 10×39	638-2351/2	4
3	S 11-0401.007	Pérová podložka Ø 10,2 ČSN 02 1740.02	634-2521	2
4	S 11-0401.008	Maticice M 10 OK 17×8	634-5105	2
5				
6	403-6905.10	Dolní závěs	638-2352/2	2
7*	403-6404.49	Vodící trubka — úplná (píst)	638-2353/2	2
8	403-0900.72	Podložka polyamidová Ø 14/7×2	638-2354/2	4
9**	403-8039.01	Vodítko úplné	638-2355/2	2
10	403-7711.26	Doraz pryž ZZN 3118	7-30-185	2
11	403-6905.11	Horní závěs	638-2356/2	2
12	ČSN 02 1181	Stavěcí šroub M 5×6	7-66-008/05	2
13	ČSN 02 2170	Kolík Ø 3×22	7-87-022/30	2
14	403-6830.02	Spodní kryt	638-2357/2	2
15	403-4500.62	Pružina Ø 5,3×161 ± 2/1	638-2358/2	2
16	403-5611.08	Horní kryt	638-2359/2	2
17	403-4510.20	Pojistka	638-2360/2	4
18	403-7711.27	Vložka pryž ZZN 3116	7-30-167	4
19	403-6400.30	Rozpěrná trubka Ø 13/1,5×22	638-2361/2	4

Poznámka:

* Píst teleskopu se skládá z vodící trubky výrobní označení 403-6404.49, zátky výrobní označení 403-6002.75, kolíku Ø 3×10 výrobní označení ČSN 02 2170.

** Skládá se ze součástí: vlastního vodítka výrobní označení 403-6909.18 a tří pouzder výrobní označení 403-6700.10, která jsou nalisována do vodítka.

Přední vidlice

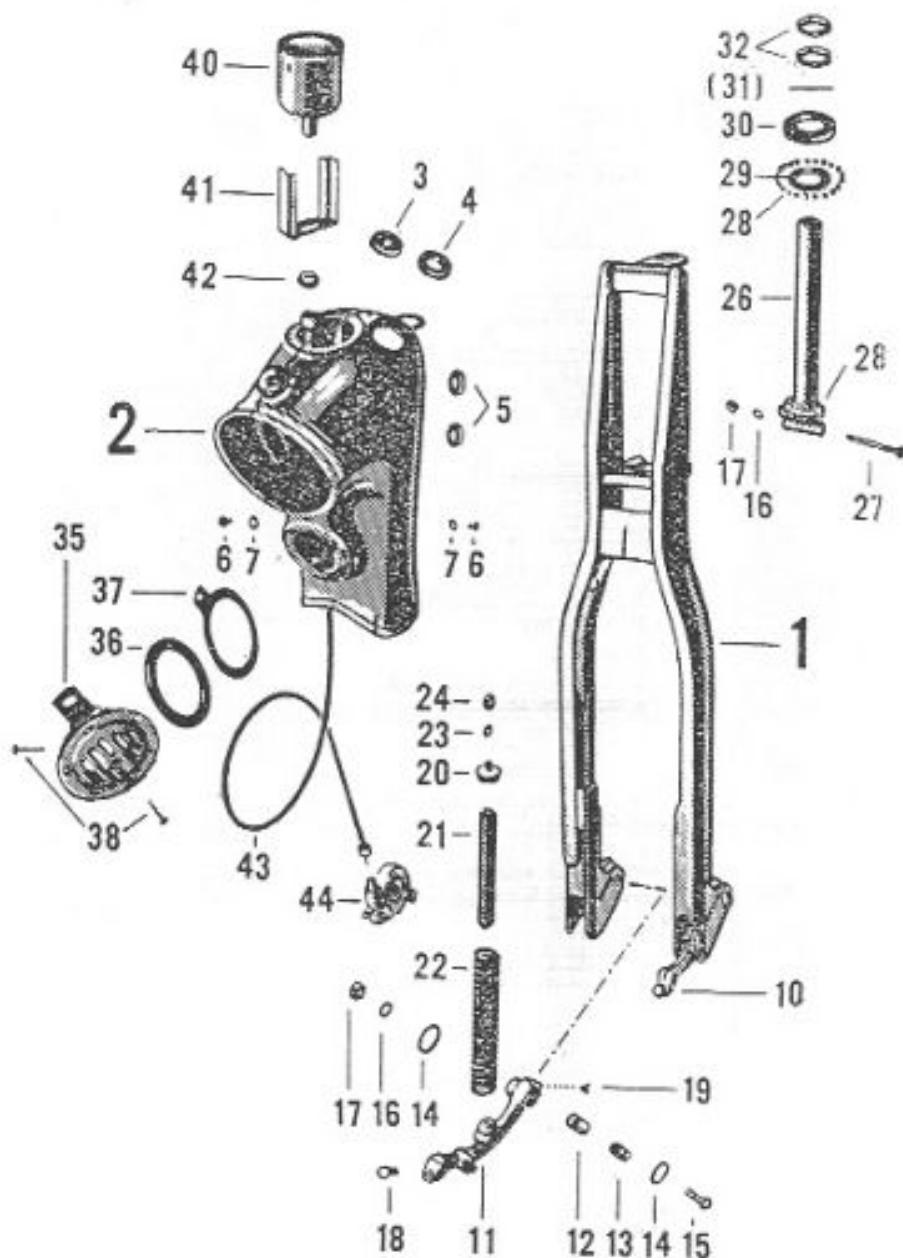

Přední vidlice

Pol.	Výrobní označení	Pojmenování	Obch. čísla Mototechny	Počet kusů
1	S 22-0301.600 (551-41-300)	Vidlice svařená	640-4101/1	1
2	S 22-0301.500 (551-41-010)	Plášť světlometu úplný	640-4102	1
3	S 22-0301.017 (551-41-016)	Průchodka pravá - pryž	7-30-150	1
4	S 22-0301.018 (551-41-017)	Průchodka levá - pryž	7-30-151	1
5	S 22-0301.019 (551-41-018)	Doraz řízení	7-30-152	2
6	6 11148-2069	Šroub M 5×10 ČSN 02 1148	613-2228	2
7	6 11735 0084	Pružná podložka 8,4 ČSN 425352.41	615-1158	2
8				
9				
10	S 11-0301.201 B	Vahadlo levé	638-4133	1
11	S 11-0301.301 B	Vahadlo pravé	638-4134	1
12	S 11-0301.202 B	Pouzdro vahadla	638-4135	2
13	S 11-0302.208 B	Čep vahadla	638-4139	2
14	S 11-0301.209 B	Plstěný kroužek 21×26×2	7-42-835	4
15	S 11-0301.203 B	Šroub M 8×40 ČSN 02 1101	638-4122	2
16	S 11-015.007	Podložka pérová 8,2 ČSN 02 1740	634-2530	3
17	6 11401 2008	Matice M 8 ČSN 02 1401	618-1142	3
18	S 11-0301.205 B	Šroub M 8×15 ČSN 02 1103	638-4137	2
19	S 11-0301.204 B (90.410)	Mazací čep M 5×0,8	5-57-200	2
20	S 11-0301.206 B	Koncovka horní úplná	638-4138	2
21	S 22-0301.039	Vložka pryžová	7-30-183	2
22	S 11-0301.211 B	Pružina	638-4140	2
23	S 11-0301.009 A	Pérová podložka 6,1 ČSN 02 1740	634-0619	2
24	S 11-0401.212	Matice M 8 ČSN 02 1401	616-1139	2
25				
26	S 22-0301.200 (551-40-010)	Trubka úplná	640-4110	1
27	S 22-0301.013 (551-40-021)	Svorník	640-4120	1
28	(6 01210 0009)	Kulička Ø 5	6-93-013	42
29	(359-41-034)	Miska	634-4132	2

Přední vidlice

Pol.	Výrobní označení	Pojmenování	Obch. čísla Mototechny	Počet kusů
30	S 22—0301.014 (551—40—022)	Víčko	640—4121	1
31	S 22—0301.015 (551—40—023)	Podložka dle potřeby	640—4122	x
32	S 22—0301.027 (151—41—007)	Matice nízká M	613—4110	2
33				
34				
35	S 22—0604.001/A	Bzučák PAL 6 V, 2,5 A	1—55—050	1
36	S 22—0604.002/A (551—60—064)	Podložka gumová	7—30—155	1
37	S 22—0301.032 (551—44—014)	Vložka kovová	640—4106	1
38	S 22—0604.003/A	Šroub M 3×15 ČSN 02 1146	7—72—315/03	3
39				
40	S 11—0303.600/C	Rychloměr — úplný (RMOP 60—02—1.0)	2—09—108	1
41	N	Třmen	N	(1)
42	6 11403-2110	Matice M 10×1 ČSN 02 1403	634—2536	(1)
43	S 22—0301.040/A	Náhon (dl. 900/930) M 10×1	2—12—039	1
44	S 11—0303.603/C S 11—0301.204 B (90—410)	Převodová skříň — úplná	2—09—052	1
	S 22.0301.041/A	Mazací čep M 5×0,8 Gum. podložka rychloměru	5—57—200 7—30—184	(x)

Přední blatník

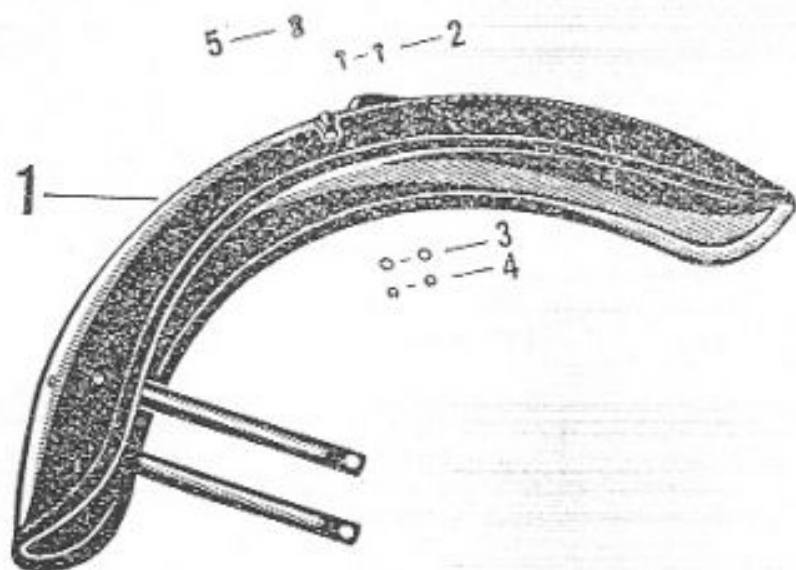

Zadní blatník

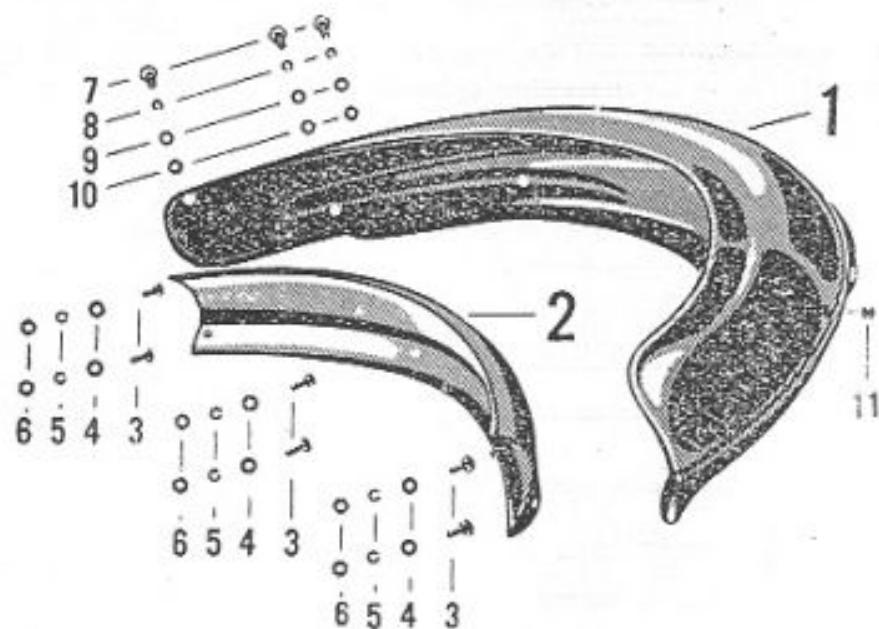

Přední blatník

Pol.	Výrobní označení	Pojmenování	Obch. čísla Mototechny	Počet kusů
1	(551-43-002) S 22-0302.002	Přední blatník úplný	640-4201/1	1
2	6 11103 1103 S 11-0109.001	Šroub se šestihrannou hlavou M 6×15	613-0724	2
3	6 11735 0064	Podložka křížová prohnutá 6,4	615-1156	2
4	6 11401-1006	Matice M 6 ČSN 01 1401	613-1139	2
5	551-40-024	Průchodka bowdenu brzdy	7-30-157	1

Zadní blatník

Pol.	Výrobní označení	Pojmenování	Obch. čísla Mototechny	Počet kusů
1	S 22-0202.000	Zadní blatník	638-2201/2	1
2	S 22-0202.003	Vložka blatníku	638-2205/2	1
3	S 22-0202.005	Šroub M 5×12 ČSN 02 1103	637-2127	6
4	S 22-0202.006	Podložka Ø 10/5, 1×1	638-2206/2	6
5	S 11-0302.105	Pérová podložka 5,1	634-2930	6
6	S 11-0302.004	Matka M 5	613-4320	6
7	6 11103 1068	Šroub M 5×8 ČSN 02 1103	638-2207/2	3
8	S 11-0302.105	Pérová podložka 5,1	634-2930	3
9	S 22-0202.006	Podložka Ø 5,1×1	638-2206/2	3
10	S 11-0302.004	Matka M 5	613-4320	3
11	S 11-0501.201	Průchodka kabelu (pryž)	7-28-264	1

Stojánek

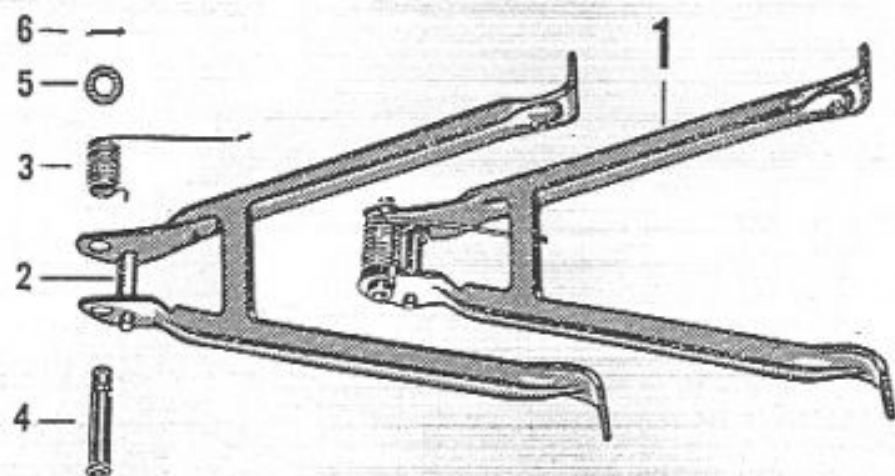

Stojánek

Pol.	Výrobní označení	Pojmenování	Obch. čísla Mototechny	Počet kusů
1	S 22-0205.000 A	Stojánek úplný	638-2520/2	(1)
2	S 22-0205.100 A	Stojánek	638-2521/2	1
3	S 22-0205.105 A	Pružina stojánku	638-2523/2	1
4	S 22-0205.103	Čep stojánku $\varnothing 12 \times 62$	638-2522/2	1
5	S 11-0205.005 A	Podložka $\varnothing 13$	638-2524	1
6	S 11-0205.004 A	Závlačka $\varnothing 3 \times 18$	7-77-030/18	1
7				

Nosič zavazadel

Pol.	Výrobní označení	Pojmenování	Obch. čísla Mototechny	Počet kusů
1	S 22-0801.000	Nosič úplný	638-2221/2	1
2				
3	S 22-0801.103	Šroub M 6×10 ČSN 02 1103	613-2404	4
4	S 11-0401.211	Pérová podložka 6,4 ČSN 02 1701.15	615-1158	4
5	S 11-0401.212	Matka M 6 ČSN 02 1401	616-1139	4

Nosič zavazadel

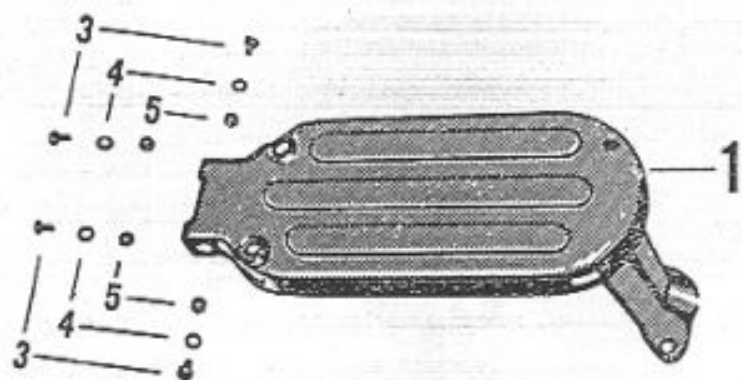

Nádrž paliva

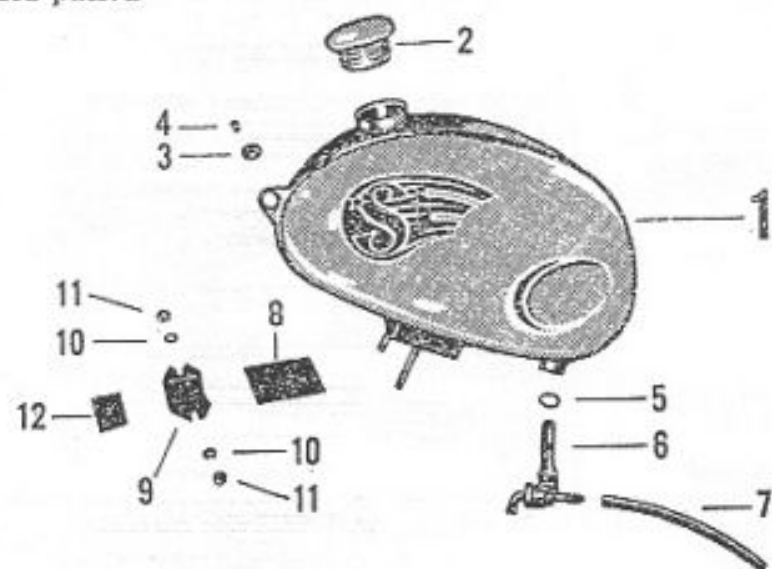

Nádrž paliva

Pol.	Výrobní označení	Pojmenování	Obch. čísla Mototechny	Počet kusů
1	S 22-0204.000	Nádrž paliva úplná, 5,5 litrů	638-2602/2	1
2	S 22-0204.009	Uzávěr nádrže (polyamid)	638-2605/2	1
3	S 11-0503.002	Průchodka (pryž černá)	1-26-160	1
4	S 22-0204.014	Rozpěrka $\varnothing 10 \times 1,5 \times 12$ CSN 42 8710.2	638-2606/2	1
5	2-52-09	Těsnění kohoutu $\varnothing 19/14 \times 1$	4-83-007	1
6	2-66-45	Dvoucestný horizont kohout 14 K-12	4-69-188	1
7	S 11-0204.010	Hadička $\varnothing 9/6 \times 140$	4-73-188	1
8	S 22-0204.017	Přyzbová podložka (4x50x70)	7-30-152	1
9	S 22-0204.007	Třmen nádrže (síla 2 mm)	638-2603/2	1
10	S 11-0401.211	Pérová podložka 6,4	615-1156	2
11	S 11-0401.212	Matka M 6	616-1139	2
12	S 22-0204.008	Přyzbová podložka 4x22,50	7-30-181	1
13				

Kryt nádrže

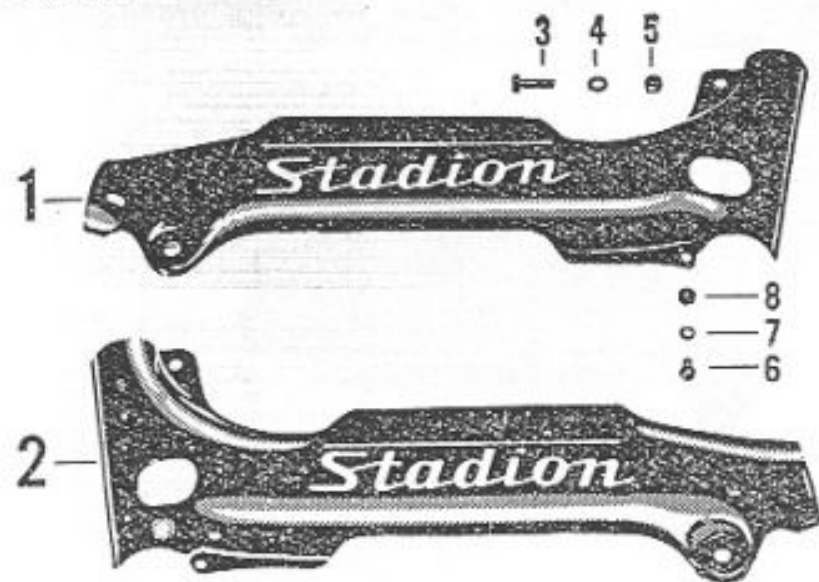

Kryt nádrže

Pol.	Výrobní označení	Pojmenování	Obch. čísla Mototechny	Počet kusů
1	S 22-0204.400	Kryt pravý	638-2609/2	1
2	S 22-0204.500	Kryt levý	638-2610/2	1
3	S 22-0204.012	Šroub M 6x22	630-2111	1
4	S 11-0401.211	Pérová podložka 6,4	615-1156	1
5	S 11-0401.212	Matka M 6	616-1139	1
6	S 11-0302.104	Šroub M 5x8	638-4207	1
7	S 11-0302.105	Pérová podložka 5,1	634-2930	1
8	S 11-0302.004	Matka M 5	613-4320	1

Chráníč řetězu

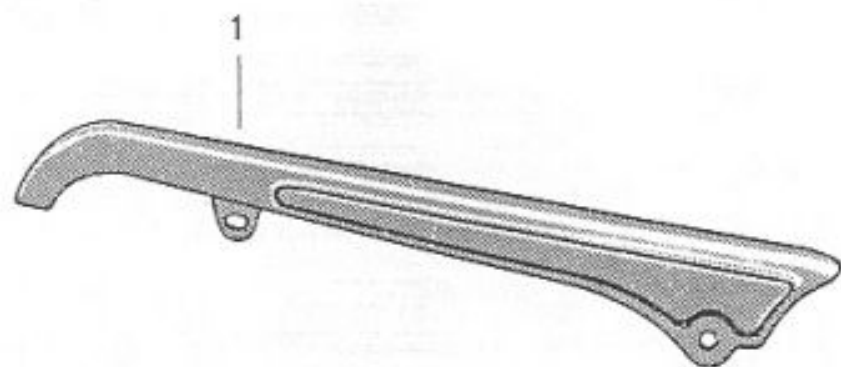

Chráníč řetězu

Pol.	Výrobní označení	Pojmenování	Obch. čísla Mototechny	Počet kusů
1	S 22-0605	Chráníč řetězu úplný	638-3101/2	1

Sedlo

Pol.	Výrobní označení	Pojmenování	Obch. čísla Mototechny	Počet kusů
1	S 22-0203.000	Sedlo úplné	6-65-048	1
2	S 22-0203.010	Křídlaté matice M 8	7-74-408	1

Sedlo

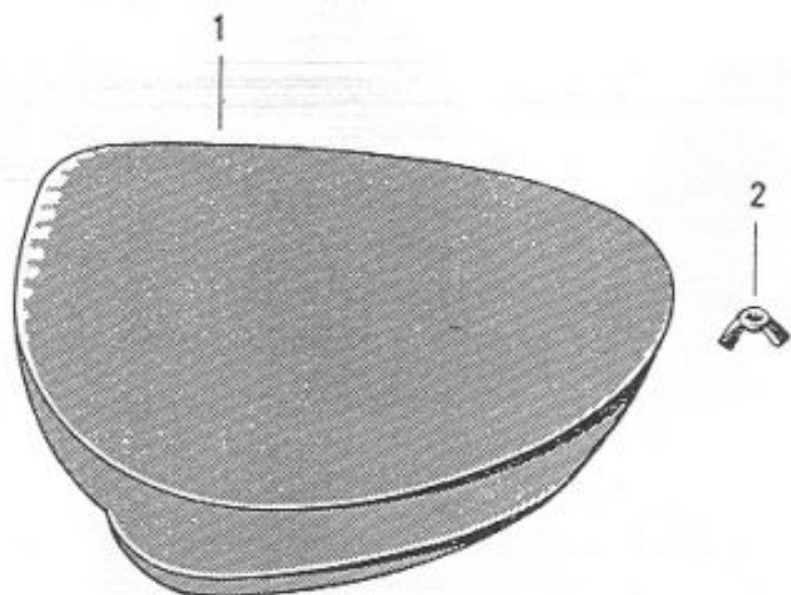

Zadní světlo

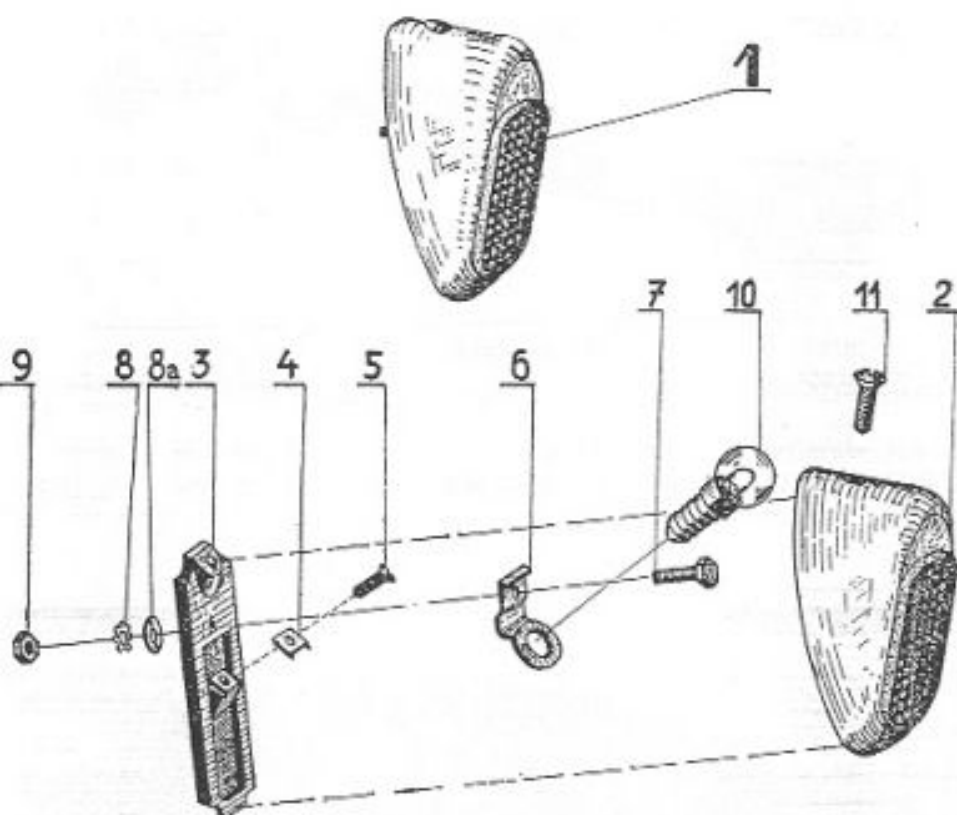

Zadní světlo

Pol.	Výrobní označení	Pojmenování	Obch. čísla Mototechny	Počet kusů
1	S 11-0504.003	Zadní světlo úplné	638-6601	(1)
2	S 11-0504.100	Kryt úplný (z PVC se sklem)	638-6602	1
3	S 11-0504.004	Základová deska (PVC)	638-6603	1
4	S 11-0504.005	Přiložka	638-6604	1
5	S 11-0504.010	Šroub M 3×8 ČSN 02 1233.04	638-6605	1
6	S 11-0504.006	Objímka	638-6606	1
7	S 11-0504.009	Šroub M 4×15 ČSN 02 1103	7-71-715/04	1
8	S 11-0302.007	Podložka pérová Ø 4,1	631-0403	1
8a	S 11-0504.014	Podložka Ø 8,5/4, 3×0,8 ČSN 02 1702.12	7-76-058	
9	S 11-0302.008	Matice M 4, ČSN 02 1401	613-4165	1
10	ČSN 36 0154	Žárovka 12 V, 3 W E 10/13 typ č. 5843	1-11-455	1
11	S 11-0504.211	Šroub M 4×12 ČSN 02 1239.07	638-6608	1

Přední kolo

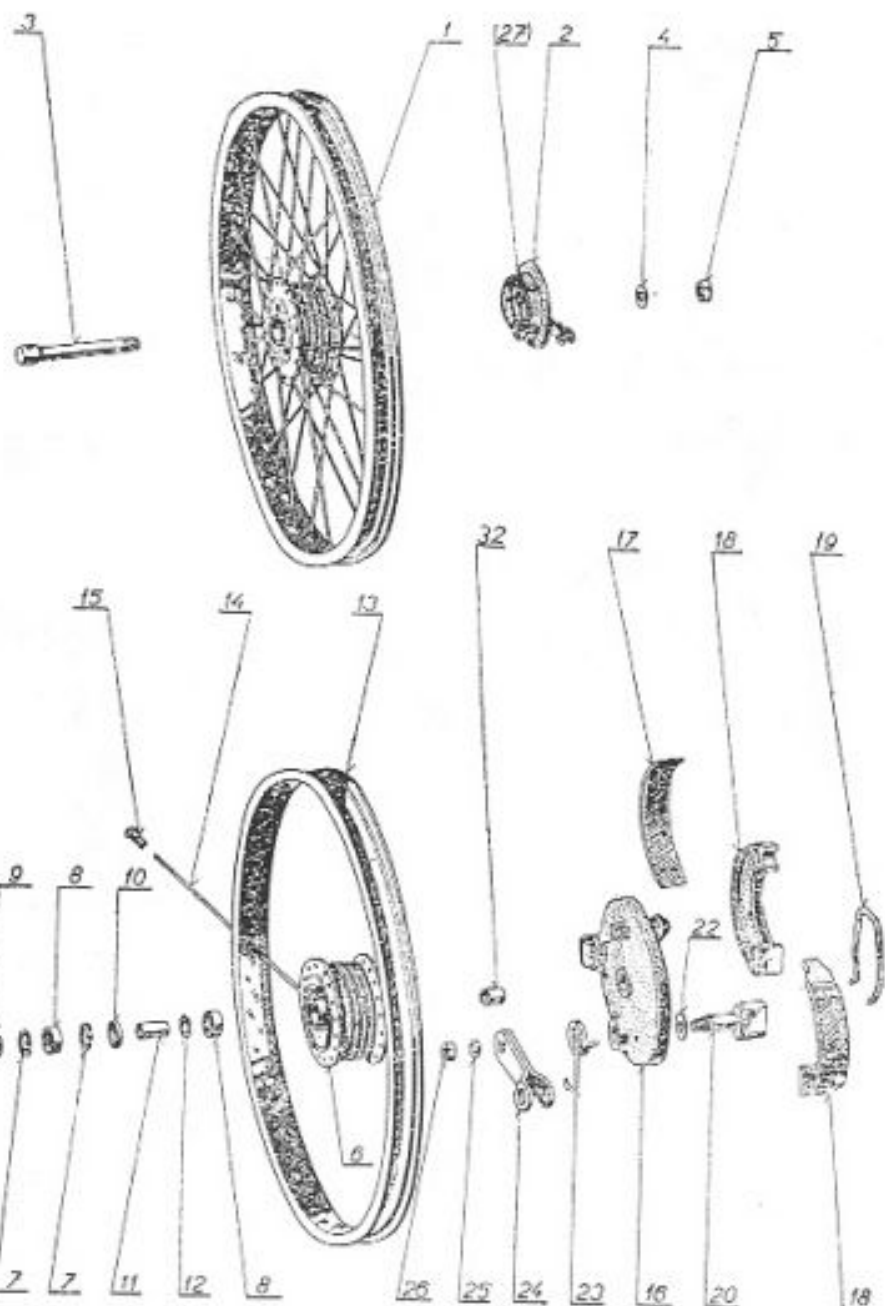

Přední kolo

Pol.	Výrobní označení	Pojmenování	Obch. čísla Mototechny	Počet kusů
—	S 22-0401.000 B	Přední kolo úplné s ocelovým ráfkem, bez pneu	638-5102/2	(1)
1	S 22-0401.100	Brzdový buben s ložisky a ocelovým ráfkem	638-5105/2	(1)
2	S 11-0401.200 A	Víko s čelistmi pro klíč 10	638-5108	1
3	S 11-0401.001	Hřídel $\varnothing 16/10 \times 159, 5/145,5$	638-5104	1
4	S 11-0401.007	Pružná podložka 10,7 ČSN 02 1740.02	634-2521	1
5	S 11-0401.008	Matice M 10 OK 17 \times 8	634-5105	1
6	S 11-0401.101 A	Buben úplný	638-5106	1
7	S 11-0401.112	Pojistný kroužek 26 \times 1,2	4-47-026	2
8	S 11-0401.107	Kuličkové ložisko 6000	6-80-000	2
9	S 11-0401.113	Rozpěrka $\varnothing 25 \times 10 \times 10$	638-5110	1
10	S 11-0401.111	Kroužek $\varnothing 26,3 \times 10, 2 \times 4$	638-5111	1
11	S 11-0401.110	Rozpěrka $\varnothing 16/10, 1 \times 37,5$	638-5112	1
12	S 11-0401.109	Kroužek 25,8/15,7 \times 3	638-5114	1
13	S 22-0401.001	Ráfek ocelový 2 $\frac{1}{4}$ " \times 23" síla 1,25	638-5118/2	1
14	S 11-0401.108	Paprsek 3 \times 195	6-73-195	36
15	S 11-0401.105	Matice paprsku M 3 ČSN 30 7653.7	6-77-150	36
16	S 11-0401.203 A	Víko pro klíč 10	638-5119	1
17	S 11-0401.214	Obložení 16 \times 3 „Rubokol“	5-52-151	(2)
18	S 11-0401.218 A	Čelist s obložením pro klíč 10	638-5121	2
19	S 11-0401.213	Pero $\varnothing 3$	638-5122	1
20	S 11-0401.251	Klíč brzdy $\varnothing 10$	638-5125	1
22	S 11-0401.206 A	Podložka $\varnothing 10,5$	634-5130	1
23	S 11-0401.210	Pružina	638-5126	1
24	S 11-0401.208 A	Úplná páčka pro klíč 10	638-5128	1
25	S 11-0401.211 A	Podložka 8,4	615-1158	1
26	S 11-0401.212 A	Matice M 8 \times 1	615-4131	1
27	S 11-0401.114	Gumové těsnění (vnitřní $\varnothing 26$ mm)	7-28-258	2
31	S 11-0401.004 B	Rozpěrka $\varnothing 16/10, 3 \times 8,4$	638-5133	1
32	S 11-0401.008 B	Rozpěrka $\varnothing 16/10, 3 \times 14$	638-5132	1
—	—	Pneu 2 $\frac{1}{4}$ " \times 23"	3-00-006	—
—	—	Vzdušnice 2 $\frac{1}{4}$ " \times 23"	3-02-003	—
—	—	Vložka 23"	3-10-018	—

V případě použití převodové skřínky náhonu rychloměru tato rozpěrka odpadá.

Přední kolo

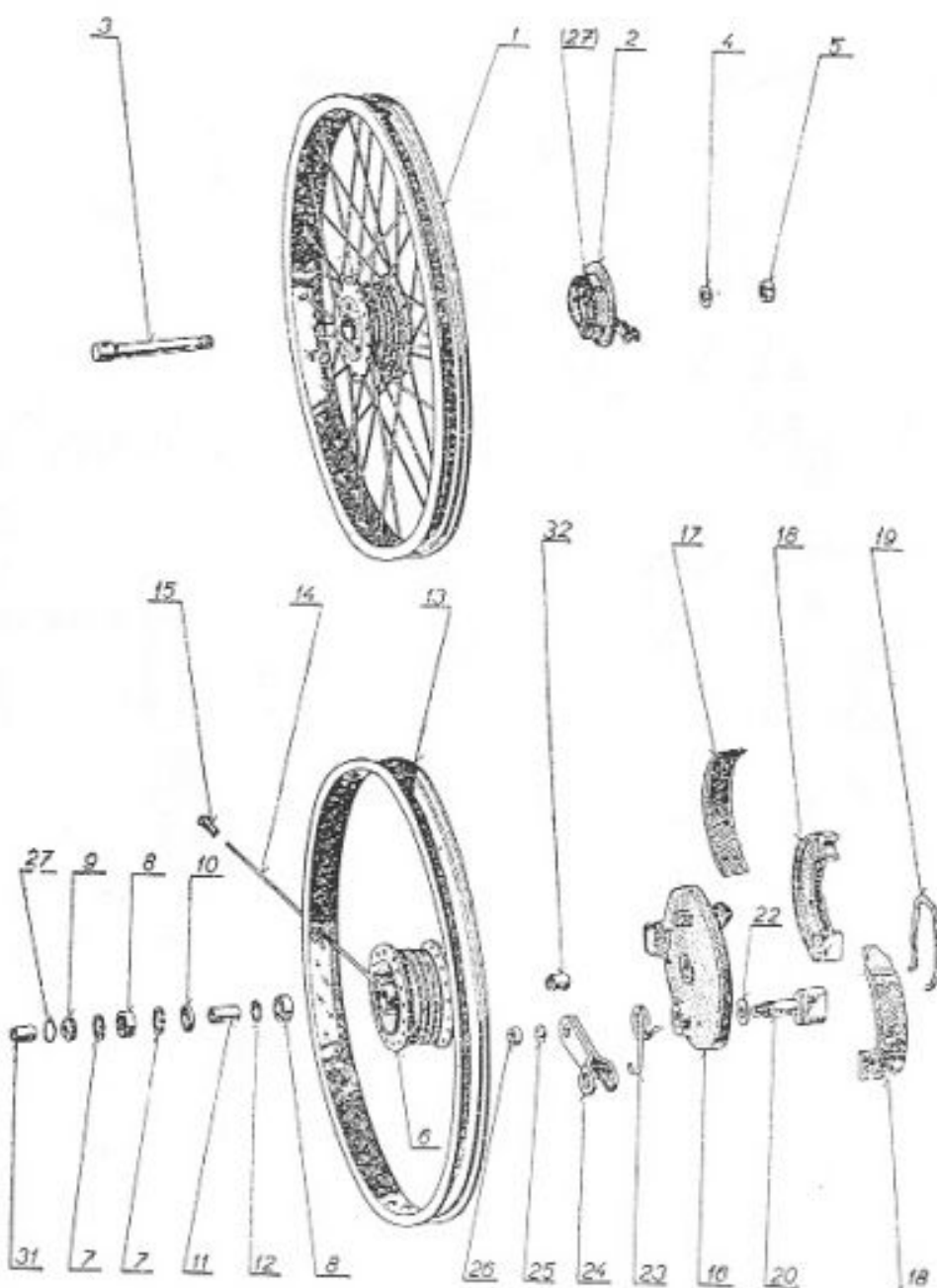

Přední kolo

Pol.	Výrobní označení	Pojmenování	Obch. čísla Mototechny	Počet kusů
—	S 22—0401.000 B	Přední kolo úplně s ocelovým ráfkem, bez pneu	638—5102/2	(1)
1	S 22—0401.100	Brzdový buben s ložisky a ocelovým ráfkem	638—5105/2	(1)
2	S 11—0401.200 A	Víko s čelistmi pro klíč 10	638—5108	1
3	S 11—0401.001	Hřídel \varnothing 18/10 \times 150, 5/145,5	638—5104	1
4	S 11—0401.007	Pružná podložka 10,2 ČSN 02 1740.02	634—2521	1
5	S 11—0401.008	Matice M 10 OK 17 \times 8	634—5105	1
6	S 11—0401.101 A	Buben úplně	638—5100	1
7	S 11—0401.112	Pojistný kroužek 26 \times 1,2	4—47—026	2
8	S 11—0401.107	Kuličkové ložisko 6000	6—86—000	2
9	S 11—0401.113	Rozpěrka \varnothing 25 \times 10 \times 10	638—5110	1
10	S 11—0401.111	Kroužek \varnothing 26,3 \times 10, 2 \times 4	638—5111	1
11	S 11—0401.110	Rozpěrka \varnothing 16/10, 1 \times 37,5	638—5112	1
12	S 11—0401.109	Kroužek 25,8/15,7 \times 3	638—5114	1
13	S 22—0401.001	Ráfek ocelový 2 1/4" \times 23" síla 1,25	638—5116/2	1
14	S 11—0401.106	Paprsek 3 \times 195	6—73—195	36
15	S 11—0401.105	Matice paprsku M 3 ČSN 30 7653.7	6—77—150	36
16	S 11—0401.203 A	Víko pro klíč 10	638—5119	1
17	S 11—0401.214	Obložení 18 \times 3 „Rubokol“	5—52—151	(2)
18	S 11—0401.216 A	Čelist s obložením pro klíč 10	638—5121	2
19	S 11—0401.213	Pero \varnothing 3	638—5122	1
20	S 11—0401.251	Klíč brzdy \varnothing 10	638—5125	1
22	S 11—0401.206 A	Podložka \varnothing 10,5	634—5130	1
23	S 11—0401.210	Pružina	638—5126	1
24	S 11—0401.208 A	Úplná páčka pro klíč 10	638—5128	1
25	S 11—0401.211 A	Podložka 8,4	615—1158	1
26	S 11—0401.212 A	Matice M 8 \times 1	615—4131	1
27	S 11—0401.114	Gumové těsnění (vnitřní \varnothing 26 mm)	7—26—258	2
31	S 11—0401.004 B	Rozpěrka \varnothing 16/10, 3 \times 8,4	638—5133	1
32	S 11—0401.008 B	Rozpěrka \varnothing 16/10, 3 \times 14	638—5132	1
—	—	Pneu 2 1/4" \times 23"	3—00—006	—
—	—	Vzdušnice 2 1/4" \times 23"	3—02—003	—
—	—	Vložka 23"	3—10—018	—

V případě použití převodové skříňky náhonu rychloměru tato rozpěrka odpadá.

Zadní kolo

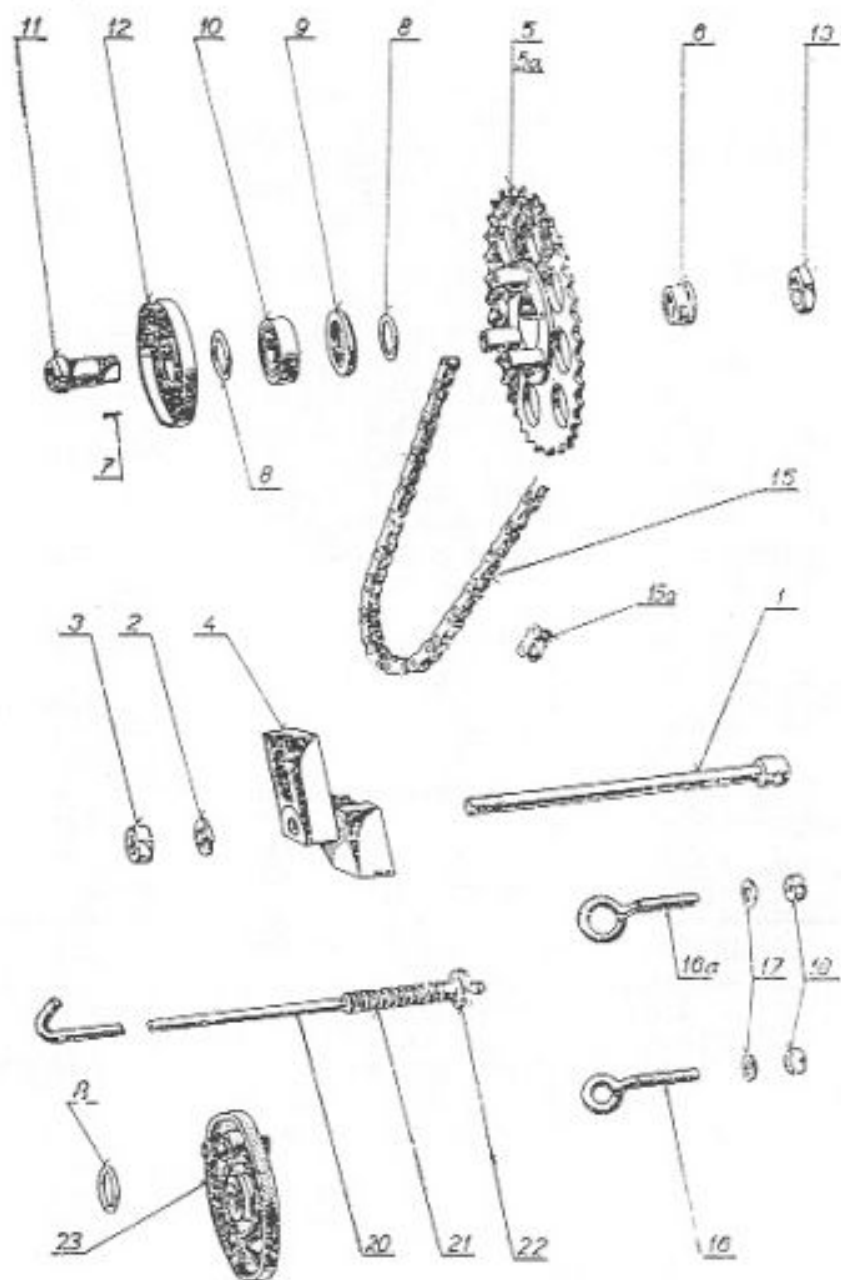

Pol.	Výrobní označení	Pojmenování	Obch. čísla Mototechny	Počet kusů
	S 22-0402.000 B	Zadní kolo úplné bez pneu	638-2502/2	
1	S 22-0402.010	Hřídel $\varnothing 10/10 \times 182/168$ mm	638-5204/2	1
2	S 11-0401.007	Podložka 10,2 ČSN 02 1740.02	634-2521	1
3	S 11-0401.008	Matice M 10 OK 17 \times 8 ČSN 42 6530	634-5105	1
4	S 22-0402.005	Záchyt brzdy	638-5206/2	1
5	S 11-0402.101	Řetězové kolo snýtované	638-5207	1
5a*	S 11-0402.100	Řetězové kolo úplné	638-5209	(1)
6	S 11-0402.111	Rozpěrka $\varnothing 22/15 \times 11$ mm	638-5211	1
7	S 11-0402.113	Nýt 3 \times 12	5-24-525	3
8	S 11-0401.114	Těsnicí kroužek $\varnothing 26$	7-28-258	3
9	S 11-0402.105	Kroužek	638-5210	1
10	S 11-0402.107	Ložisko 6202 ČSN 02 4636	6-88-202	1
11	S 11-0402.108	Pouzdro	638-5212	1
12	S 11-0402.108	Kryt	638-5213	1
13	S 11-0402.112	Matice M 15 \times 1,5	638-5214	1
14				
15	S 22-0402.012	Řetěz 12,7 \times 4,8, 108 článků MÖFA (včetně spojky)	6-80-052	
15a	S 11-0402.701	Spojka řetězu	6-80-321	1
16	S 11-0402.500	Táhlo napínače, levé	638-5216	1
16a	S 11-0402.401	Táhlo napínače, pravé	638-5217	1
17	S 11-0401.211	Podložka 6,4 (jedna na táhlo zadní brzdy)	634-0528	3
18	S 11-0401.212	Matice M 6 OK 10 \times 10 ČSN 02 1401	616-1139	2
19	S 22-0402.100	Táhlo zadní brzdy - úplné	638-5220/2	(1)
20	S 22-0402.101	Táhlo zadní brzdy $\varnothing 5,2 \times 552$	638-5220/2	1
21	S 11-0402.303	Pružina táhla	638-5221	1
22	S 11-0304.110	Matice táhla	638-5222	1
23	S 11-0402.602 A	Víko pro klíč $\varnothing 10$	638-2523	1
-	S 11-0402.600 A	Víko s čelistmi pro klíč $\varnothing 10$	638-5215	(1)

Dále uvedené díly zadního kola jsou shodné s díly obrázku předního kola, viz str. 48.

* Skládá se z pol. 5, 8, 9, 10, 12, které jsou přinýtované ke kolu nýty, pol. 7.

Zadní kolo — shodné díly s před.kolem dle zobrazení na str. 48

Pol.	Výrobní označení	Pojmenování	Obch. čísla Mototechny	Počet kusů
1	S 22—0401.100	Brzdový buben s ložisky a ocelovým ráfkem 2¼"×23"	638—5105/2	(1)
6	S 11—0401.101 A	Buben úplný	638—5106	1
7	S 11—0401.112	Pojistný kroužek Ø 26×1,2 ČSN 02 2931	4—47—026	2
8	S 11—0401.107	Kuličkové ložisko 6000 ČSN 02 4633	6—86—000	2
9	S 11—0401.113	Rozpěrka Ø 25/10×10	638—5110	1
10	S 11—0401.111	Kroužek Ø 26,3/10,2×4 síla plechu 0,5	638—5111	1
11	S 11—0401.110	Rozpěrka Ø 16/10,1×37,5	638—5112	1
12	S 11—0401.109	Kroužek Ø 25,8/15,7×3 síla 0,5	638—5114	1
13	S 22—0401.001	Ráfek ocelový 2¼"×23" síla 1,25	638—5116/2	1
14	S 11—0401.106	Paprsek 3×195	6—73—195	36
15	S 11—0401.105	Matice paprsku M 3 ČSN 30 7653.7	6—77—150	36
17	S 11—0401.214	Obložení 16×3 „Rubokol“	5—25—151	(2)
18	S 11—0401.216 A	Čelist s obložením pro klíč Ø 10	638—5121	2
19	S 11—0401.213	Pero Ø 3	638—5122	1
20	S 11—0401.251	Klíč brzdy Ø 10	638—5125	1
22	S 11—0401.208 A	Podložka Ø 10,5	634—5130	1
23	S 11—0401.210	Pružina	638—5126	1
24	S 11—0401.208 A	Páčka úplná pro klíč Ø 10	638—5128	1
25	S 11—0401.211 A	Podložka Ø 8,4/15×1	615—1158	1
26	S 11—0401.212 A	Matice M 8×1	615—4131	1
27	S 11—0401.114	Těsnění gumové Ø 26	7—28—258	1
—		Pneu 2½"×23"	3—00—06/3	1
—		Vzdušnice 2¼"×23"	3—02—003	1
—		Vložka 23"	3—10—018	1

Řídítka

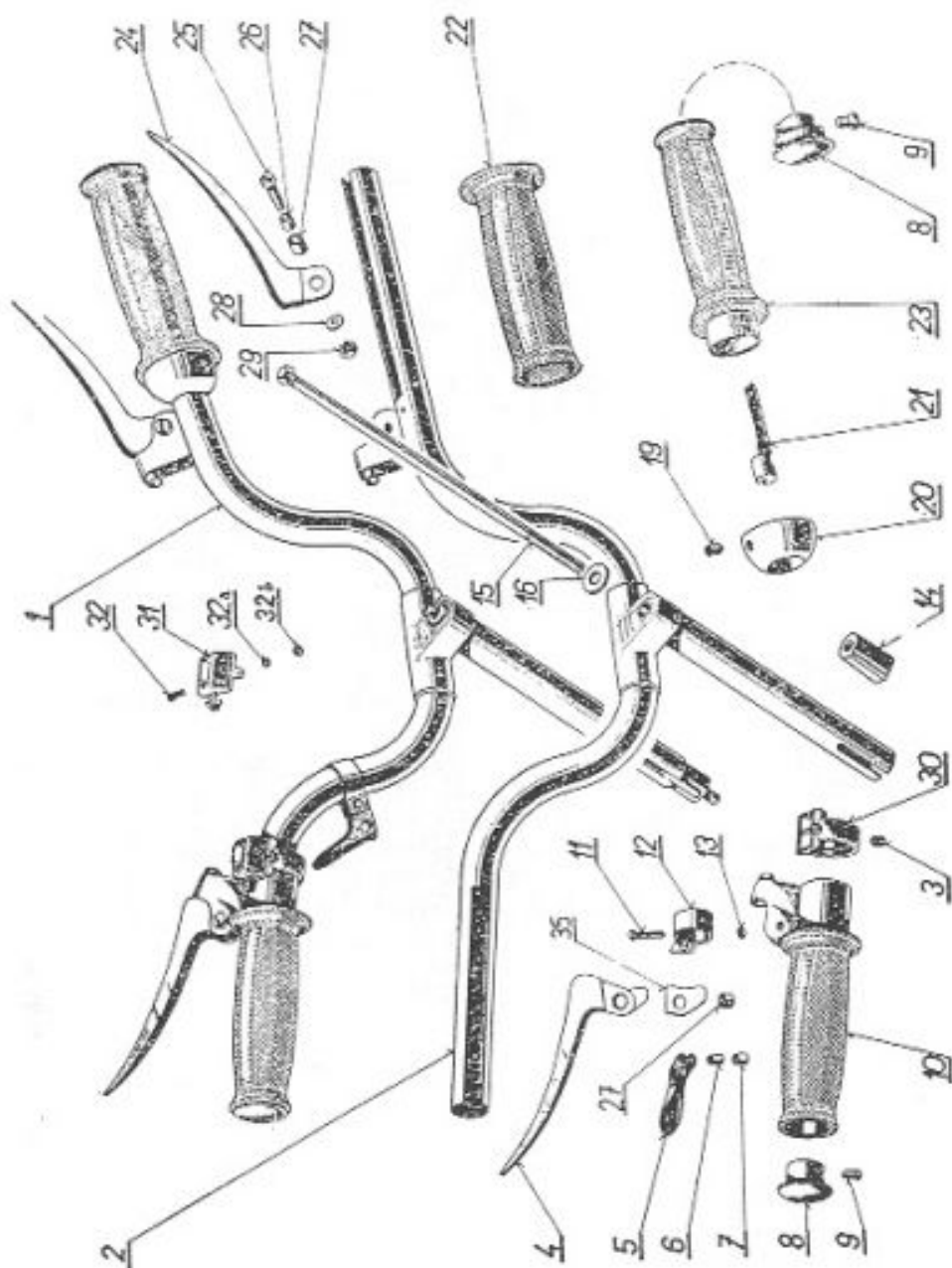

Řídítka

Pol.	Výrobní označení	Pojmenování	Obch. čísla Mototechny	Počet kusů
1	S 22-0303.000	Řídítka kompletní (bez lanovody)	N	(1)
1a	S 22-0303.000 A	Řídítka kompletní s lanovody plynu a řazení	638-4300/2	(1)
2	S 22-0303.100	Řídítka se záchyty	638-4303/2	1
3	S 11-0303.213	Šroub M 6×6	613-4325	2
4	S 11-0303.305	Páčka levá se západkou	538-4305	1
5	S 11-0303.402	Páčka dekompresoru	638-4306	1
6	S 11-0303.403	Vložka	638-4307	1
7	S 11-0303.404	Rozpěrka páčky	638-4308	1
8	S 11-0303.217	Zátka	613-4317	2
9	S 11-0303.218	Šroub M 5×10	613-0443	2
10	S 11-0303.301	Rukojeť levá, úplná	638-4320	1
11	S 11-0303.405	Šroub M 3×18	638-4321	1
12	S 11-0303.401	Držák	638-4322	1
13	S 11-0303.408	Matka M 3	631-0426	1
14	S 11-0303.109	Kužel včetně řídítek	638-4325	1
15	S 11-0303.107	Vřeteno řídítek	636-4326	1
16	S 11-0303.108	Podložka	638-4327	1
10	S 11-0303.210	Šroub M 6	613-4326	2
20	S 11-0303.208	Kroužek úplný	613-4316	1
21	S 11-0303.214	Záchyty (jeden v řazení)	613-4318	2
22	S 11-0303.201	Držadlo z PVC	6-31-308	(2)
23	S 11-0303.205	Rukojeť pravá	613-4319	1
24	S 11-0303.501	Páčka pravá	613-4315	1
25	S 11-0303.311	Šroub M 5×15	7-73-015/05	2
26	S 11-0303.403	Rozpěrka páčky	638-4308	2
27	S 11-0303.308	Pouzdro páčky	613-4309	2
28	S 11-0303.312	Podložka 5,3	615-1155	2
29	S 11-0302.004	Matice M 5	613-4329	2
30	S 11-0303.320	Kroužek úplný	638-4329/2	1
31	S 12-0505.000	Víčko s tlačítkem (přepínač světel)	1-31-105	1
32	S 22-0505.001	Šroub M 3×28, 02-113.3	638-4350/2	1
32a	6 11740.1041	Pérovka 3 mm	631-0402	1
32b	S 11-0303.406	Matice 3 mm	631-0426	1
33*	S 11-0303.318	Vložka řazení	638-4324	1
35	S 11-0303.309	Západka	N	(1)

Lanovody

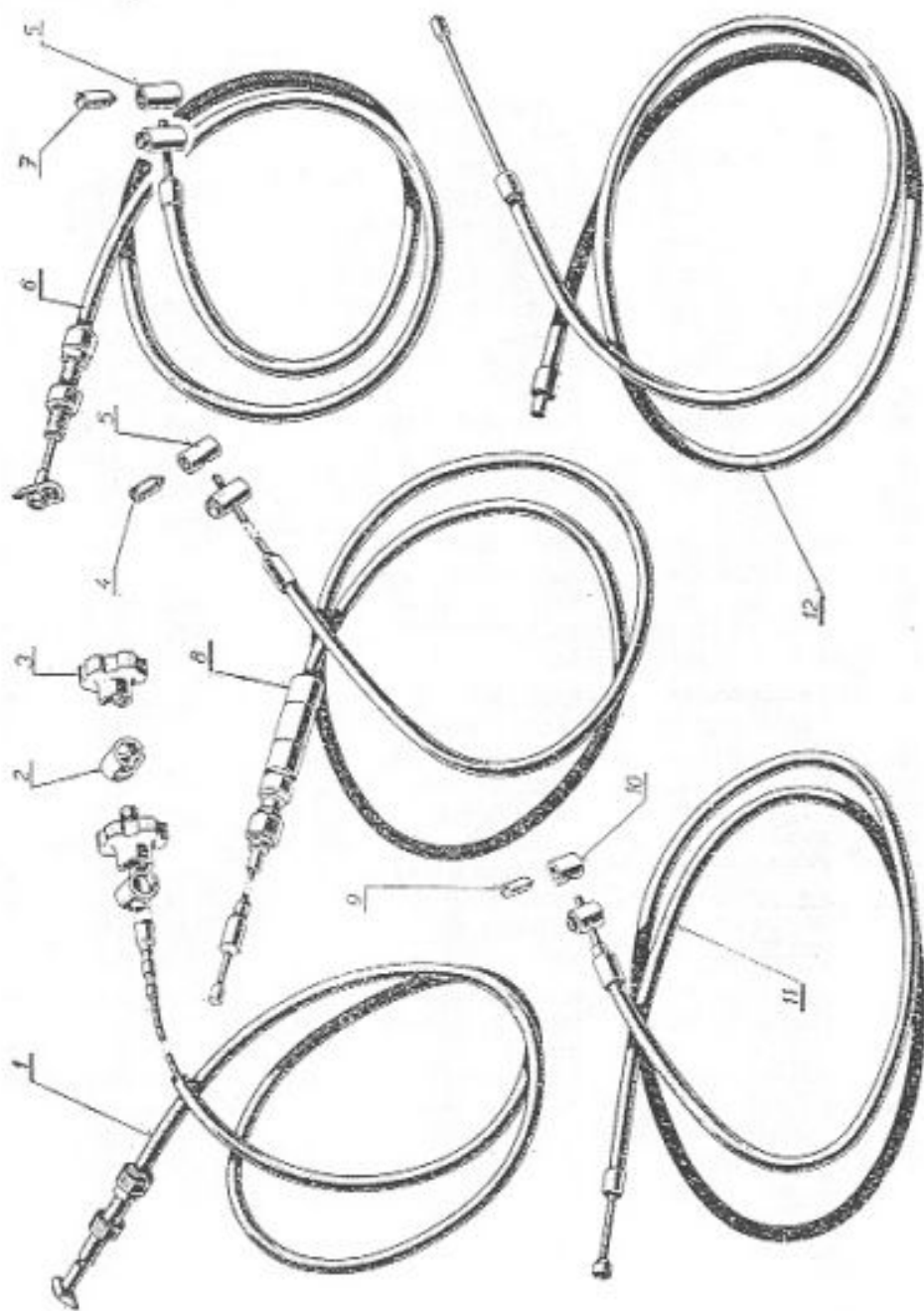

Lanovody

Pol.	Výrobní označení	Pojmenování	Obch. čísla Mototechny	Počet kusů
1	S 11-0304.100	Lanovod přední brzdy úplný Ø 2, dl. 1145 mm	638-4330	(1)
2	S 11-0304.109	Opěrka Ø 10×1×15	638-4331	1
3	S 11-0304.110 {551-46-048}	Maticka M 6 20×15	638-5222	1
4	S 11-0303.213	Šroub M 6×6	613-4325	1
5	S 11-0304.207	Hlavička - koncovka Ø 8 (jedna pro položku č. 8)	6-40-224	2
6	S 22-0304.100	Lanovod spojky úplný Ø 2, dl. 1165 mm	638-4332/2	(1)
7	S 11-0303.213	Šroub M 6×6	613-4325	1
8	S 11-0304.300	Lanovod řazení úplný Ø 1,6, dl. 1035 mm	638-4333	(1)
8a	S 11-0304.111	Seřizovací šroub	638-4341	1
8b	S 11-0304.112	Maticka	638-4342	1
8c	S 11-0304.308	Rozpěrka	638-4343	1
9	S 11-0303.213	Šroub M 6×6	613-4325	1
10	S 11-0304.207	Hlavička - koncovka Ø 8	6-40-224	1
11	S 11-0304.400	Lanovod dekompresoru úplný Ø 1,6, dl. 720	638-4334/2	(1)
12	S 11-0304.500	Lanovod plynu úplný Ø 1,6, dl. 912	638-4335	1

Elektrická výstroj — kabely

(1)



(7)

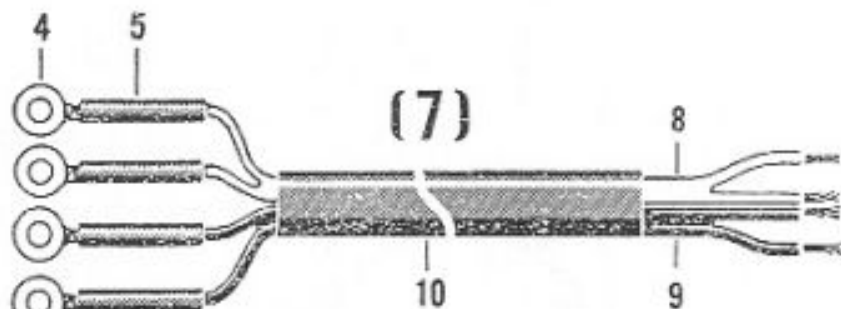

(14)

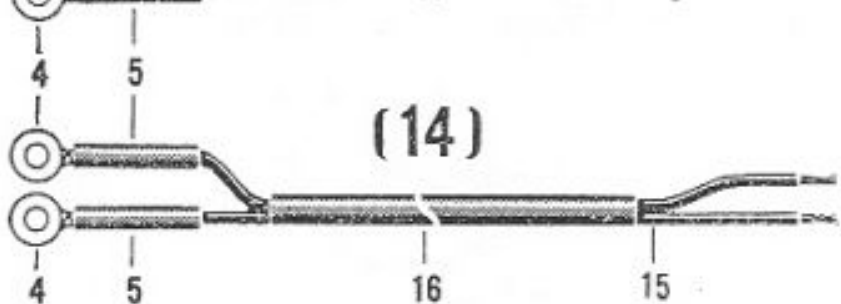

Elektrická výstroj — kabely

Fol.	Výrobní označení	Pojmenování	Obch. čísla Mototechny	Počet kusů
(1)	S 22—0501.400 A	Kabel od motoru bzučáku úplný	638—7203/2	(1)
2	S 22—0501.007/A	Kabel HXL (žlutý) Ø 0,5×600 mm	1—14—101	1
3	S 22—0501.005	Ochranná trubka PVC Ø 3×0,75×150	1—21—003	1
4*	S 11—0501.101	Kabelové oko	1—25—099	7*
5*	S 11—0501.102	Násuvka PVC Ø 4,5×0,75×20 (modrá)	1—21—004	7*
6				
(7)	S 22—0501.300/A	Kabel světla úplný	638—7204/2	(1)
8	S 22—0501.002	Kabel od přepínače k světlo- metu 2× Ø 0,5×420 (bílý)	1—14—101	1
9	S 22—0501.006/A	Kabel od bzučáku k přepínači 2×0,5×420 (černý)	1—14—101	1
10	S 22—0501.004	Ochranná trubka PVC (modrá) Ø 6×0,75×280	1—21—006	1
11				
12				
13				
(14)	S 22—0501.200	Kabel zadního světla úplný	638—7201	(1)
15	S 22—0501.003	Kabel zadního světla s očkem 2×0,5×1800 (černý)	638—7205/2	1
16	S 11—0501.103	Ochranná trubka PVC Ø 3×0,75×300 (světlešedý)	1—21—003	1
17				
18				
19				
20**	151—63—195	Odrušovací koncovka zapal. svíčky	0—60—001	1

* Poznáv. číslem 4 a 5 je uveden počet kusů pro všechny kabely (pozice č. 1, 7 a 14).

** Při použití zapalovací svíčky PAL 14—7—RZ, č. v. 353—13—010 (s vestavěným odrušovacím odporem) místo použití neodrušené kabelové koncovky číslo K 355—60—062.

Hustilka

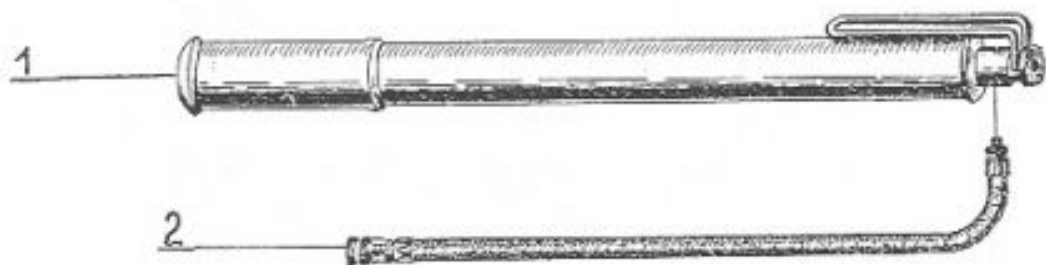

Nářadí

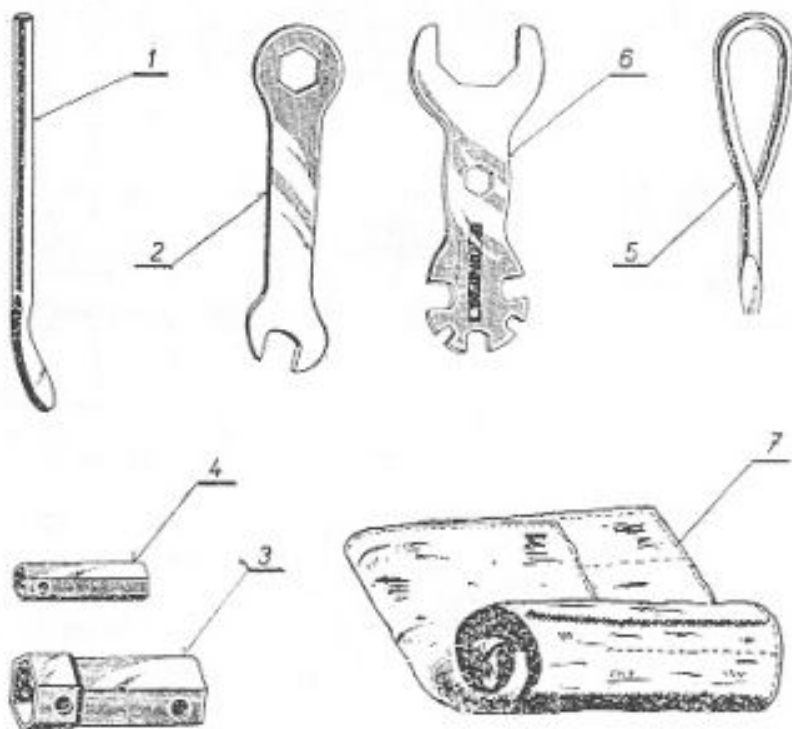

Hustilka

Pol.	Výrobní označení	Pojmenování	Obch. čísla Mototechny	Počet kusů
1	S 11-0603.000	Hustilka úpiná	3-43-824	1
2	353-71-102	Hadička úpiná	3-46-884	1

Nářadí

Pol.	Výrobní označení	Pojmenování	Obch. čísla Mototechny	Počet kusů
—	S 11-0602.000/A	Souprava nářadí včetně obalu	638-7101/1	(1)
1	S 11-0602.003	Montážní páka	N	1
2	S 11-0602.005/A	Klíč lisovaný 14/17	9-01-004	1
3	S 11-0602.002	Trubkový klíč 21/22	9-05-004	1
4	S 11-0602.010	Trubkový klíč 10×55	9-05-052	1
5	S 11-0602.008	Šroubovák	9-35-002	1
6	S 11-0602.009	Jednotný klíč s měrkou na kontakty	638-7105/1	1
7	S 11-0602.001/A	Obal na nářadí	N	1

1. Rejstřík výrobních čísel STADION v porovnání s obchodními čísly MOTOTECHNY.

Výrobní číslo STADION	Obchod. číslo MOTOTECHNA	Strana	Výrobní číslo STADION	Obchod. číslo MOTOTECHNA	Strana
1-4901-4	4-62-574	25	S 11-0105.008	618-1142	31
2-2435-4	4-65-721	25	S 11-0105.007	634-2520	31, 35
2-2438-4	4-65-718	25	S 11-0105.009	618-5132	15
2-2449-4	4-65-722	25	S 11-0105.101	613-1139	15
2-2453-4	4-65-724	25			
			S 11-0106.100 P	6-47-042/2	15
2-2462-4	4-65-782	27	S 11-0106.100 L	6-47-043/2	15
2-2463-4	4-65-783	27	S 11-0109.001	613-0723	29, 39
2-2467-4	4-65-781	27	S 11-0109.110	638-1103	29
2-2516-4	4-65-774	25	S 11-0109.111	7-70-415/05	29
2-3156-4	4-65-776	25			
			S 11-0204.010	4-73-186	43
2-3157	4-65-772	25	S 11-0205.004 A	7-77-030/e 18	41
2-3208-4	4-65-707	25	S 11-0205.005 A	638-2524	41
2-3308	4-65-708	25	S 11-0301.009 A	634-0819	35
2-4813-4	4-65-710	25	S 11-0301.009 A	7-76-206	29
2-4814-4	4-65-711	25			
			S 11-0301.201 B	638-4133	35
2-6585	4-65-779	25	S 11-0301.202 B	638-4135	31, 35
2-6586	4-65-778	25	S 11-0301.203 B	638-4122	35
2-6587-4	4-65-780	25	S 11-0301.204 B	5-57-200	35, 36
2-6588	4-65-770	25			
2-6590	4-61-265	27	S 11-0301.205 B	638-4137	35
			S 11-0301.206 B	638-4136	35
2-6591	4-61-266	27	S 11-0301.209 B	7-42-835	35
2-6676	4-64-117	25	S 11-0301.211 B	638-4140	35
2-21107	4-65-773	25	S 11-0301.301 B	638-4134	35
2-21111	4-65-771	25			
2-52-09	4-83-007	43	S 11-0302.004	613-4320	29, 39, 43, 55
2-88-45	4-89-168	43	S 11-0302.007	631-0403	47
			S 11-0302.008	613-4165	47
S 11-015.007	634-2520	35	S 11-0302.104	638-4207	43
S 11-019.001	613-0724	39	S 11-0302.105	634-2930	39, 47
S 11-0105.002	638-0520	15			
S 11-0105.003	638-0519	15	S 11-0302.105	7-78-706	29, 39, 43
S 11-0105.004	638-0524	15	S 11-0302.208 B	638-4139	35
S 11-0105.005	829-4144	31	S 11-0303.100	638-4303/2	55

Výrobní číslo STADION	Obchod. číslo MOTOTECHNA	Strana	Výrobní číslo STADION	Obchod. číslo MOTOTECHNA	Strana
S 11-0303.107	638-4326	55	S 11-0401.001	638-5104	49
S 11-0303.108	638-4327	55	S 11-0401.004 B	638-5133	49
S 11-0303.109	638-4325	55	S 11-0401.006 B	638-5132	49
S 11-0303.201	6-31-306	55	S 11-0401.007	634-2521	33
S 11-0303.205	613-4319	55			
			S 11-0401.008	634-5105	49, 51
S 11-0303.208	613-4316	55			33, 49
S 11-0303.210	613-4328	55	S 11-0401.101 A	638-5106	51
S 11-0303.213	613-4325	55	S 11-0401.105	6-77-150	49, 51, 52
S 11-0303.214	613-4318	55			49, 51, 52
S 11-0303.217	613-4317	55	S 11-0401.106	6-73-195	49, 52
			S 11-0401.107	6-86-000	49, 52
S 11-0303.218	613-0443	55	S 11-0401.109	638-5114	49, 52
S 11-0303.301	638-4320	55	S 11-0401.110	632-5112	49, 52
S 11-0303.305	638-4305	55	S 11-0401.111	638-5111	49, 52
S 11-0303.308	613-4309	55			
S 11-0303.309	N	55	S 11-0401.112	4-47-026	49, 52
			S 11-0401.113	638-5110	49, 52
S 11-0303.311	7-73-015/05	55	S 11-0401.114	7-28-258	51, 52
S 11-0303.312	615-1155	55	S 11-0401.200 A	638-5108	49
S 11-0303.318	638-4324	55	S 11-0401.203 A	638-5119	49
S 11-0303.401	638-4322	55			
S 11-0303.402	638-4306	55	S 11-0401.206 A	634-5130	49, 52
			S 11-0401.208 A	638-5128	49, 52
S 11-0303.403	638-4307	55	S 11-0401.210	638-5126	49, 52
S 11-0303.404	638-4308	55	S 11-0401.211	634-0528	51
S 11-0303.405	638-4321	55	S 11-0401.211	615-1156	41, 43
S 11-0303.406	631-0428	55			
S 11-0303.501	613-4315	55	S 11-0401.211 A	615-1158	49, 52
			S 11-0401.212	616-1139	29, 41
S 11-0303.600 C	2-09-108	36			43, 51
S 11-0303.603 C	2-09-052	36	S 11-0401.212 A	615-4131	49, 51, 52
S 22-0304.100	638-4332/2	57	S 11-0401.213	638-5122	53, 51, 52
S 11-0304.100	638-4330	57	S 11-0401.214	5-25-151	53, 52
S 11-0304.109	638-4331	57			
			S 11-0401.216 A	638-5121	53, 52
S 11-0304.110	638-5222	51	S 11-0401.251	638-5125	53, 52
S 11-0304.111	638-4341	57	S 11-0402.100	638-5209	51
S 11-0304.112	638-4342	57	S 11-0402.101	638-5207	51
S 11-0306.306	638-4343	57	S 11-0402.105	638-5210	51
S 11-0304.207	6-40-224	57			
S 11-0304.300	638-4333	57	S 11-0402.106	638-5213	51
S 11-0304.400	638-4334/2	57	S 11-0402.107	6-86-202	51
S 11-0304.500	638-4335	57	S 11-0402.108	638-5212	51